

Deutsch

MONTAGEANLEITUNG

Frontgepäckträger & Adventure Platte



1. EINFÜHRUNG

DIESES DOKUMENT ENTHÄLT WICHTIGE INFORMATIONEN. BITTE LESE ES SORGFÄLTIG DURCH UND BEWAHRE ES AN EINEM GEEIGNETEN ORT AUF.

Diese Montageanleitung führt dich durch die Installation des Frontgepäckträgers und der Adventure Platte für Turbo Vado, Turbo Como, Turbo Tero X, und Turbo Tero EQ Bikes aus dem Jahr 2022/2023. Diese Anleitung wurde in englischer Sprache verfasst (Originalanleitung) und gegebenenfalls in andere Sprachen übersetzt (Übersetzung der Originalanleitung). Sollte es einen Unterschied zwischen den Anweisungen in dieser Anleitung und den Informationen eines Komponentenherstellers geben, wende dich bitte an deinen autorisierten Specialized-Fachhändler.

| | |
|------|--|
| EN | This document is available for download in additional languages at www.specialized.com . |
| CNS: | 本文件的其他语言版本可从1 www.specialized.com 2下载。 |
| CNT | 本文件有其他語言版本，請至 www.specialized.com 下载。 |
| CZ: | Tento dokument je k dispozici ke stažení v dalších jazycích na adrese www.specialized.com . |
| DA: | Dette dokument kan downloades på flere sprog, på www.specialized.com . |
| DE: | Dieses Dokument steht in weiteren Sprachen zum Download unter www.specialized.com zur Verfügung. |
| ES: | Este documento está disponible para su descarga en otros idiomas en www.specialized.com . |
| FL: | Tämä asiakirja on ladattavissa muunkielisenä osoitteessa www.specialized.com . |
| FR: | Ce document peut être téléchargé dans d'autres langues sur le site www.specialized.com . |
| HR: | Ovaj dokument na dodatnim jezicima možete preuzeti na stranici www.specialized.com . |
| IT: | Questo documento può essere scaricato in altre lingue all'indirizzo www.specialized.com . |
| JP: | 本文書の他の言語によるバージョンは、 www.specialized.com からダウンロードできます。 |
| KR: | 이 문서를 기타 언어로 다운로드: www.specialized.com . |
| NL: | Dit document kan worden gedownload in andere talen via www.specialized.com . |
| NO: | Dette dokumentet er tilgjengelig for nedlasting på flere språk på www.specialized.com . |
| PO: | Niniejszy dokument można pobrać w innych wersjach językowych ze strony www.specialized.com . |
| PT: | Este documento está disponível para download em outros idiomas em www.specialized.com . |
| RU: | Настоящий документ доступен для загрузки на других языках по адресу www.specialized.com . |
| SK: | Tento dokument je k dispozícii na stiahnutie v ďalších jazykoch na lokalite www.specialized.com . |
| SL: | Ta dokument je na voljo za prenos v dodatnih jezikih na spletni strani www.specialized.com . |
| SV: | Detta dokument kan laddas ned i andra språkversioner från www.specialized.com . |

SPECIALIZED BICYCLE COMPONENTS

15130 Concord Circle, Morgan Hill, CA 95037 (408) 779-6229
0000194306_AG_R1, 11/22

Wir geben gelegentlich Aktualisierungen und Ergänzungen zu diesem Dokument heraus. Bitte schaue regelmäßig www.specialized.com oder wende dich an Rider Care, um sicherzustellen, dass du die neueste Version hast.

2. SYMBOLE

Beachte beim Lesen dieser Montageanleitung die verschiedenen wichtigen Symbole und Warnhinweise, die im Folgenden erläutert werden:



WARNUNG! die Kombination aus diesem Symbol und diesem Wort weist auf eine potenziell gefährliche Situation hin, die, wenn sie nicht vermieden wird, zu schweren Verletzungen oder zum Tod führen kann. Viele der Warnhinweise besagen, dass du die Kontrolle verlieren und stürzen könntest. Da jeder Sturz zu schweren Verletzungen oder sogar zum Tod führen kann, wiederholen wir nicht immer die Warnung vor möglichen Verletzungen oder dem Tod.



VORSICHT: die Kombination aus dem Sicherheitswarnsymbol und dem Wort VORSICHT weist auf eine potenziell gefährliche Situation hin, die, wenn sie nicht vermieden wird, zu leichten oder mittelschweren Verletzungen führen. Es ist außerdem eine Warnung vor unsicheren Praktiken.

Das Wort **VORSICHT** ohne das Sicherheitswarnsymbol weist auf eine Situation hin, die, wenn sie nicht vermieden wird, zu schweren Schäden am Fahrrad oder zum Erlöschen der Garantie führen kann.



Dieses Symbol weist den Leser auf besonders wichtige Informationen hin.



Dieses Symbol bedeutet, dass hochwertiges Schmierfett wie abgebildet aufgetragen werden sollte.



Dieses Symbol bedeutet, dass hochwertige Carbon-Montagepaste wie abgebildet aufgetragen werden sollte.



Technische Tipps sind nützliche Hinweise und Tricks zur Installation und Verwendung.

3. ALLGEMEINE HINWEISE ZUR MONTAGE

Diese Anleitung ist nicht als umfassende Montage-, Gebrauchs-, Service-, Reparatur- oder Wartungsanleitung gedacht. Bitte wende dich für alle Service-, Reparatur- oder Wartungsarbeiten an einen autorisierten Specialized-Fachhändler.



Der Frontgepäckträger und die Adventure Platte werden teilweise zusammengebaut geliefert, wobei die Adventure Platte am Frontgepäckträger befestigt ist. Du musst die Adventure Platte nicht vom Frontgepäckträger demontieren, wie in dieser Anleitung beschrieben.



WARNUNG! Aufgrund der hohen Komplexität des Frontgepäckträgers und der Adventure Platte erfordert die ordnungsgemäße Montage ein hohes Maß an mechanischem Fachwissen, Geschicklichkeit, Ausbildung und Spezialwerkzeug. Daher ist es unerlässlich, dass die Montage von einem autorisierten Specialized-Fachhändler durchgeführt wird.



WARNUNG! Die maximale Tragfähigkeit des Frontgepäckträgers und der Adventure Platte beträgt 10 kg. Wenn du Zubehör auf dem Gepäckträger verwendest, kann die Gewichtsgrenze des Zubehörs niedriger sein. Halte dich immer an die unteren Gewichtsgrenzen des Gepäckträgers oder des Zubehörs.



WARNUNG! Sichere Gegenstände auf der Adventure Platte immer mit dem mitgelieferten Adventure Platten-Gepäcknetz. Vergewissere dich nach der Montage und vor der Fahrt, dass das Netz und die Ladung auf dem Gepäckträger gesichert sind, indem du leicht am Netz und am Gegenstand ziehst.



WARNUNG! Gepäckträger und Körbe, insbesondere wenn sie beladen sind, beeinflussen das Fahrverhalten deines Fahrrads, indem sie den Schwerpunkt und das Gewicht verändern. Vor deiner ersten Fahrt solltest du das Fahren in einer sicheren Umgebung üben.

3.1.Komponenten

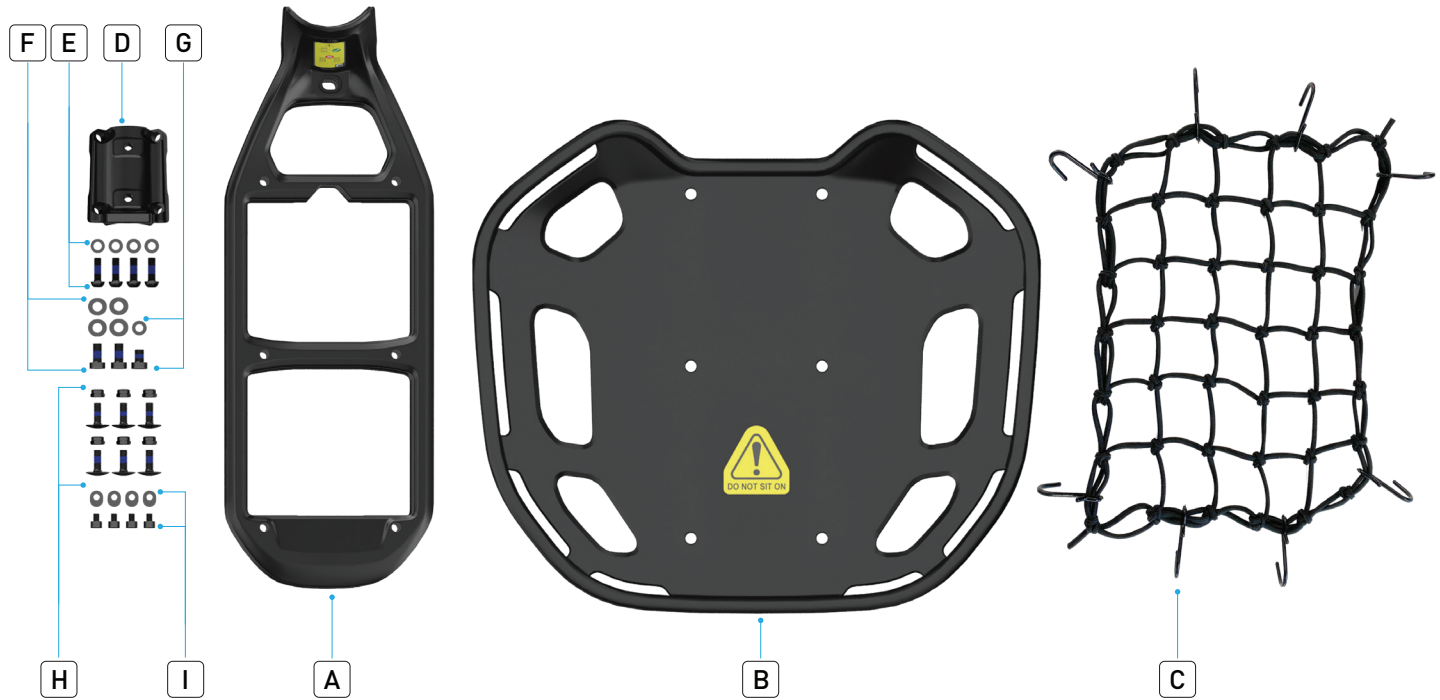

| | KOMPONENTE | MENGE | WERKZEUG | DREHMOMENT | |
|---|---|-------|------------------------|------------|--------|
| | | | | Nm | in-lbf |
| A | Frontgepäckträger | 1 | N/A | N/A | N/A |
| B | Adventure Platte | 1 | N/A | N/A | N/A |
| C | Adventure Platte Gepäcknetz | 1 | N/A | N/A | N/A |
| D | Frontplatte | 1 | N/A | N/A | N/A |
| E | Schrauben und Unterlegscheiben der Montageplatte | 4 | 4 mm Inbusschlüssel | 4.5 | 40 |
| F | Frontgepäckträger- Schrauben und Scheiben zur Ausrichtung | 2 | 4 mm Inbusschlüssel | 9 | 80 |
| G | Frontgepäckträger untere Schraube und Unterlegscheibe | 1 | 4 mm Inbusschlüssel | 9 | 80 |
| H | Adventure Platte- Schrauben und Nylon- Sicherungsmuttern | 6 | 3 mm Inbusschlüssel | 4.5 | 40 |
| I | kabelführungsschrauben und Unterlegscheiben | 4 | 3 mm Inbusschlüssel | N/A | N/A |

3.2. Anforderungen vor der Montage

Vorderes Lichtkabel

Das Kabel der Frontleuchte muss mindestens 550 mm / 21 $\frac{1}{8}$ " von der ICR-Öffnung auf der Antriebsseite entfernt sein, um die Frontleuchte an der Vorderseite des Gepäckträgers zu montieren. Befolge vor der Installation die Schritte zur Demontage der Frontleuchte und zum Verlängern des Kabels. Wenn du nicht genügend Kabel zur Verfügung hast, unterbreche bitte die Montage und lasse die Frontleuchte bei deinem nächsten autorisierten Specialized-Fachhändler montieren.



Bei einigen Turbo Vado, Turbo Como, Turbo Tero X, und Turbo Tero EQ Modellen der Baujahre 2022/2023 ist das Kabel der Frontleuchte nicht lang genug, um das Leuchte an diesem Gepäckträger zu montieren. Diese Komponente muss von einem autorisierten Specialized-Fachhändler montiert werden.



Vordere Leuchtenhalterung

Bestimmte Turbo Vado, Turbo Como, Turbo Tero X, und Turbo Tero EQ Modelle sind mit einer Drahtbefestigung an der Gabelbrücke ausgestattet. Die Drahtbefestigung ist nicht kompatibel mit dem Frontpäckträger, der nur mit dem **Lezyne E-Bike Suntour Mobie Fork Crown Mount (SKU 06223-2001)** kompatibel und unter www.specialized.com erhältlich ist .

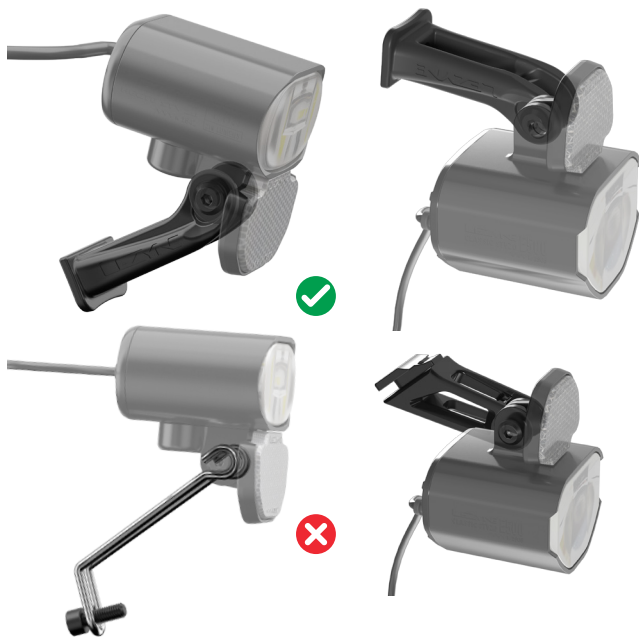

3.3. Für die Montage benötigte Werkzeuge und Komponenten

- Stabiler Montageständer
- 2,5 mm Inbusschlüssel
- 3 mm Inbusschlüssel
- 4 mm Inbusschlüssel
- Drehmomentschlüssel für 4 bis 10 Nm / 35 in-lbf bis 80 in-lbf
- Erforderlich bei Fahrrädern, die mit einer Drahtbefestigung der Frontleuchte ausgestattet sind:
 - **Lezyne Ebike Suntour Mobie Fork Crown Mount (SKU: 06223-2001)**

Um auf ein Video über den Zusammenbau des Frontgepäckträgers & Adventure Platte zuzugreifen, klicke auf den Link neben dem Videosymbol in der Anleitung, um direkt zum Montagevideo zu gelangen. Du kannst die Webadresse auch manuell eingeben.

<https://vimeo.com/770994746/ac2be50284>

4. MONTAGEANLEITUNG

Die in diesem Handbuch beschriebene Montagereihenfolge ist für die Montage des Frontgepäckträgers und der Adventure Platte unbedingt einzuhalten. Eine Änderung der Montagereihenfolge führt zu einem längeren Montageprozess.



Der Frontgepäckträger und die Adventure Platte werden teilweise zusammengebaut geliefert, wobei die Adventure Platte am Frontgepäckträger befestigt ist. Du musst die Adventure Platte nicht vom Frontgepäckträger demontieren, wie in dieser Montageanleitung beschrieben.

Vorbereitung

- Schalte das Fahrrad mit dem MasterMind TCD aus und nimm die Batterie heraus.
- Spanne das Fahrrad in einen stabilen Montageständer ein.

Fahrräder, die mit einer Lezyne-Frontleuchten-Halterung ausgestattet sind



- Schwenke die Frontleuchte **(B)** nach oben, um an die Befestigungsschraube **(A)** zu gelangen.
- Verwende einen 4 mm Inbusschlüssel, um die Befestigungsschraube zu entfernen.
- Ziehe die Frontleuchte vorsichtig aus der ICR-Öffnung, um an das überschüssige Kabel im Rahmen zu gelangen.
- Für eine erfolgreiche Montage der Frontleuchte an die Vorderseite des Gepäckträgers benötigst du mindestens 550 mm Kabel.



Bei einigen Turbo Vado, Turbo Como, Turbo Tero X, und Turbo Tero EQ Modellen der Baujahre 2022/2023 ist das Kabel der Frontleuchte nicht lang genug, um die Leuchte an diesem Gepäckträger zu montieren. Diese Komponente muss von einem autorisierten Specialized-Fachhändler montiert werden.

Fahrräder, die mit einer Drahtbefestigung der Frontleuchte ausgestattet sind

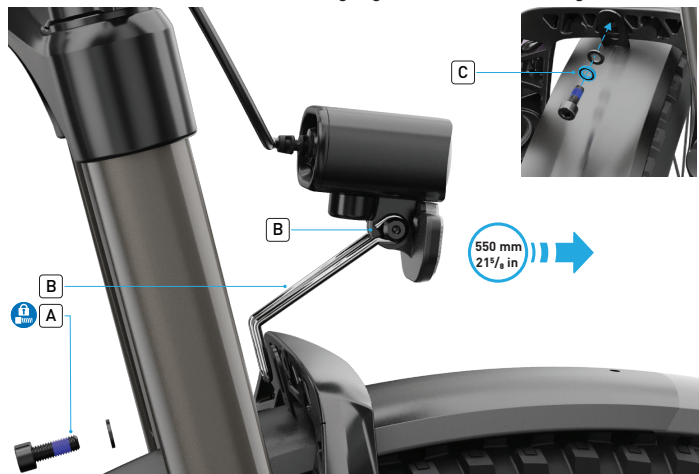

- Entferne mit einem 4 mm Inbusschlüssel die Befestigungsschraube **(A)** und die untere Leuchtenbefestigungsschraube **(B)**. Bewahre die Drahtbefestigung auf, falls du sie in Zukunft benötigst.
- Verwende das Distanzstück **(C)**, das im **Lezyne E-Bike Suntour Mobie Fork Crown Mount (SKU 06223-2001)** enthalten ist, und setze die Schraube und Unterlegscheibe wieder in die Rückseite der Gabelbrücke ein.
- Ziehe die Frontleuchte vorsichtig aus der ICR-Öffnung, um an das überschüssige Kabel im Rahmen zu gelangen.
- Für eine erfolgreiche Montage der Frontleuchte an die Vorderseite des Gepäckträgers benötigst du mindestens 550 mm Kabel.



Bei einigen Turbo Vado, Turbo Como, Turbo Tero X, und Turbo Tero EQ Modellen der Baujahre 2022/2023 ist das Kabel der Frontleuchte nicht lang genug, um die Leuchte an diesem Gepäckträger zu montieren. Diese Komponente muss von einem autorisierten Specialized-Fachhändler montiert werden.



Sobald die Drahtbefestigung der Frontleuchte von der Rückseite der Gabelbrücke entfernt wurde, setze das im Kit **Lezyne E-Bike Suntour Mobie Fork Crown Mount (SKU 06223-2001)** enthaltenen Distanzstück zwischen der Brücke und der Schraube ein, bevor du sie wieder anbringst. Dies verhindert, dass sie sich nach unten bewegt.

Demontage der Frontplatte



- Entferne mit einem 2,5 mm Inbusschlüssel die Schraube **(A)** an der Frontplatte **(B)** und nehme die Platte vom Steuerrohr des Rahmens ab.
- Reinige die Befestigungspunkte des Steuerrohrs bei Bedarf von Verschmutzungen und Schmiermitteln.



1. Die drei Befestigungsschrauben für den Frontgepäckträger werden vormontiert in der Frontplatte geliefert und müssen vor der Montage entfernt werden. Merke dir die Position jeder Schraube und deren Unterlegscheiben. Diese müssen wieder in der gleichen Position und Ausrichtung montiert werden.

Installation der Frontplatte

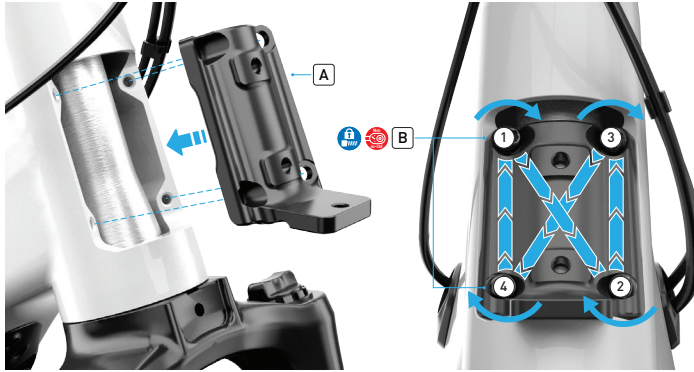

- Führe die Schrauben **(B)** durch die Frontplatte **(A)** in die Befestigungslöcher des Steuerrohrs ein und ziehe sie mit einem 4 mm Inbusschlüssel und einem Drehmomentschlüssel mit 4,5 Nm / 40 in-lbf an.

Montage des Frontgepäckträgers

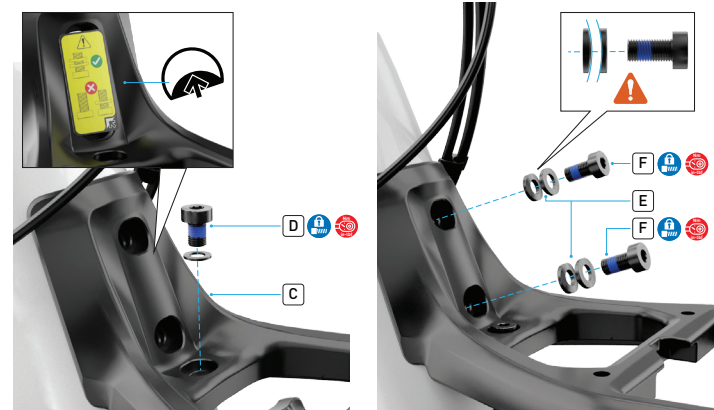

- Entferne den Warnaufkleber des Frontgepäckträger-Schraube, um das untere Befestigungsloch des Frontgepäckträgers freizulegen.
- Richte die Löcher des Frontgepäckträgers **(C)** auf die Frontplatte aus.
- Ziehe am Frontgepäckträger die untere Schraube **(D)** mit passender Unterlegscheibe mit einem 4 mm Inbusschlüssel an und befestige den Frontgepäckträger an der Frontplatte .
- Richte die gewölbten Flächen der Scheiben zur Ausrichtung **(E)** auf die Schrauben des Frontgepäckträgers **(F)** aus und setze die Schrauben ein.



WARNUNG! Die korrekte Verwendung der Scheiben zur Ausrichtung ist für die sichere Montage des Frontgepäckträgers von entscheidender Bedeutung. Wenn du den Frontgepäckträger ohne die korrekten Ausrichtungsscheiben montierst, stehen die Schrauben über die Frontplatte hinaus und können den Gabelschaft beschädigen oder verhindern, dass er sich frei dreht.

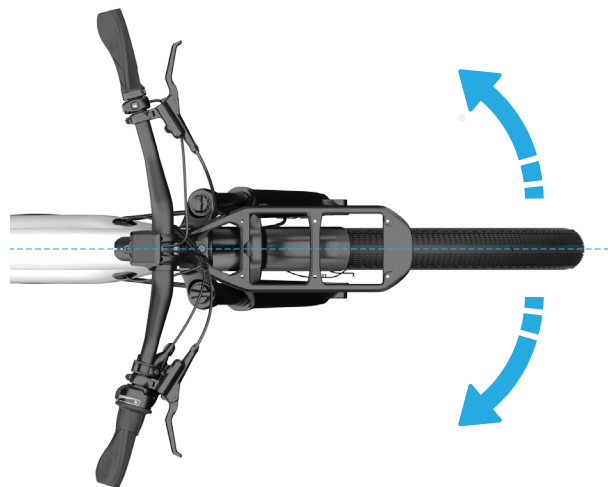

Frontgepäckträger Ausrichtung

- Richte den Frontgepäckträger an der Mittellinie des Rahmens aus.
- Verwende einen Drehmomentschlüssel und einen 4 mm Inbusschlüssel, um die Schrauben mit 9 Nm / 80 in-lbf anzuziehen.
- Überprüfe die vordere Bremsleitung und die Schaltzüge, um

sicherzustellen, dass der Frontgepäckträger sie nicht daran hindert, sich frei zu bewegen.

- Drehe den Lenker nach rechts und links, um sicherzustellen, dass der Bewegungsspielraum nicht beeinträchtigt wird.



WARNUNG: Achte darauf, dass der Frontgepäckträger nicht mit dem vorderen Bremsschlauch oder den Schaltzügen kollidiert. Dies kann dazu führen, dass sich der Lenker nicht von rechts nach links drehen lässt.

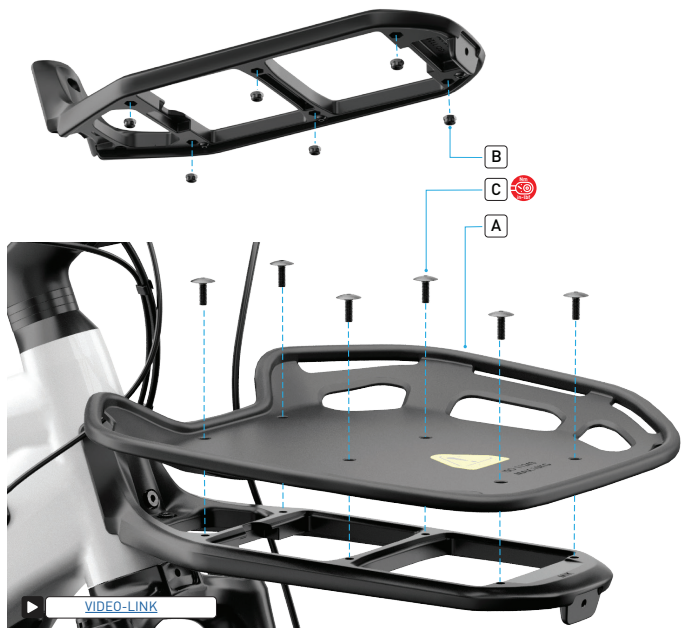

Montage der Adventure Platte

- Richte die sechs Muttern der Adventure Platte **(B)** aus und setzen Sie sie in die Vertiefungen unter dem Frontgepäckträger ein.
- Setze die Adventure Platte **(A)** auf den Frontgepäckträger und richte die sechs Löcher der Adventure Platte an den Löchern des Frontgepäckträgers aus.
- Verwende einen Drehmomentschlüssel und einen 3 mm Inbusschlüssel, um die Schrauben **(C)** mit 4,5 Nm / 40 in-lbf anzuziehen.



Befestigung der Frontleuchte

- Richte die Befestigung der Frontleuchte an der Vorderseite des Gepäckträgers aus.
- Führe die Schraube **(A)** durch die Leuchtenbefestigung in das Montageloch des Frontgepäckträgers ein und ziehe sie mit einem 4 mm Inbusschlüssel fest.



Kabelführung der Frontleuchte

- Entferne die vier Kabelführungsschrauben **(A)** und Unterlegscheiben **(B)** mit einem 3 mm Inbusschlüssel.
- Führe das Lichtkabel von der Rückseite der Leuchte in die Kabelführung.
- Um eine Verstellbarkeit zu gewährleisten, lasse genügend Kabel hinter der Leuchte.
- Richte die Kabelführungsscheibe **(B)** und die Schraube **(A)** aus und ziehe dann die vier Kabelführungsschrauben mit einem 3 mm Inbusschlüssel fest, um das Kabel der Frontleuchte zu sichern.
- Führe jedes zusätzliche Kabel zurück in die ICR-Öffnung.

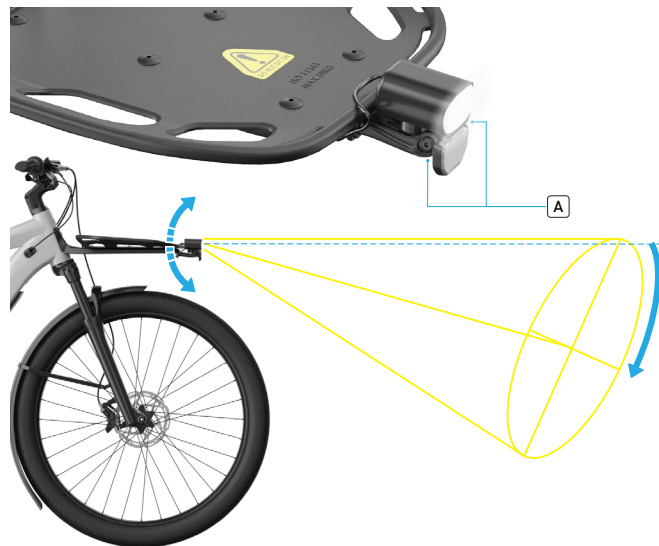

Einstellung des Frontleuchte

- Montiere die Batterie wieder und schalte das Fahrrad über die Taste am MasterMind TCD ein.
- Löse mit einem 3 mm Inbusschlüssel auf beiden Seiten **(A)** die Schraube an der Unterseite der Frontleuchte
- Stelle das Licht so ein, dass der Strahl leicht nach unten gerichtet ist.
- Ziehe die Schrauben **(A)** mit den 3 mm Inbusschlüsseln fest.



VORSICHT: Ein falsch eingestellter Lichtstrahl bietet keine ausreichende Sicht auf die Straße und kann die Sicht des Gegenverkehrs behindern.