

GUIDE DE MONTAGE

TURBO ACTIVE



INTRODUCTION

CE PETIT GUIDE DE MONTAGE CONTIENT DES INFORMATIONS IMPORTANTES. VEUILLEZ LE LIRE ATTENTIVEMENT ET LE CONSERVER EN LIEU SÛR.

Ce Guide de montage vous explique comment monter votre vélo à sa réception. Les instructions décrites dans ce guide sont des instructions générales qui s'appliquent à tous les vélos Specialized Turbo Active. Si vous n'êtes pas sûr de pouvoir monter correctement votre vélo, contactez le service Rider Care Specialized ou rendez-vous chez un revendeur Specialized agréé.

Ce document n'est pas un guide d'utilisation, d'entretien, de réparation ou de maintenance. Veuillez vous adresser à un revendeur Specialized agréé pour toutes les opérations d'entretien, de réparation et de maintenance.

Ce guide de montage n'est pas destiné à remplacer le Manuel de l'Utilisateur de votre vélo. Le Manuel de l'Utilisateur contient des informations importantes relatives à la sécurité, au fonctionnement et à l'aspect technique de votre vélo ; vous devez le lire et le conserver pour référence ultérieure.









Veillez aussi lire le Manuel du propriétaire Specialized Bicycle (« Manuel du propriétaire ») dans son intégralité car il contient des informations générales et des consignes importantes que nous vous recommandons de respecter. Si vous ne disposez pas du Manuel du propriétaire, vous pouvez le télécharger sur www.specialized.com ou l'obtenir auprès du service Rider Care Specialized ou de votre revendeur Specialized agréé.

Des informations supplémentaires relatives à la sécurité, au fonctionnement et à l'aspect technique de composants spécifiques tels que la suspension ou les pédales de votre vélo ou d'accessoires comme les casques ou les éclairages peuvent également être disponibles. Dans le cas de contradictions entre les informations contenues dans ce guide de montage et celles fournies par les manuels des fabricants des composants, veuillez contacter votre revendeur Specialized agréé ou le service Rider Care Specialized.

Veillez noter que tous les avis et instructions sont susceptibles d'être modifiés et mis à jour sans préavis. Rendez-vous sur www.specialized.com pour les toutes dernières informations techniques.

SYMBOLES

Pendant la lecture de ce guide de montage, vous rencontrerez différents symboles et avertissements importants qui sont expliqués ci-dessous :

	AVERTISSEMENT ! L'association de ce symbole et de ce mot indique une situation potentiellement dangereuse qui, si elle n'est pas évitée, pourrait entraîner des blessures graves voire mortelles. De nombreux avertissements préviennent que « vous pourriez perdre le contrôle de votre vélo et chuter ». Comme toute chute peut entraîner des blessures graves voire mortelles, nous ne répétons pas toujours l'avertissement de blessures graves voire mortelles.
	ATTENTION : l'association du symbole d'alerte de sécurité et du mot ATTENTION indique une situation potentiellement dangereuse qui, si elle n'est pas évitée, pourrait entraîner des blessures légères ou modérées. C'est aussi une alerte contre les pratiques dangereuses.
	Le mot ATTENTION utilisé sans le symbole d'alerte de sécurité indique une situation qui, si elle n'est pas évitée, pourrait gravement endommager le vélo ou annuler la garantie.
	Ce symbole attire l'attention du lecteur sur des informations particulièrement importantes.
	Ce symbole signifie qu'une graisse de haute qualité doit être appliquée comme illustré.
	Ce symbole informe qu'une pâte de montage carbone doit être appliquée comme illustré pour augmenter l'adhérence.
	Les conseils techniques sont des conseils et astuces utiles concernant l'installation et l'utilisation de l'équipement.
	Consultez le Manuel du propriétaire fourni avec votre vélo pour obtenir des informations spécifiques.
	Consultez le Manuel de l'Utilisateur fourni avec votre vélo pour obtenir des informations supplémentaires.

Ce manuel a été rédigé en anglais (instructions d'origine) et peut avoir été traduit dans d'autres langues le cas échéant (traduction des instructions d'origine).

D'AUTRES LANGUES SONT DISPONIBLES EN TÉLÉCHARGEMENT SUR www.specialized.com.

MONTAGE

	AVERTISSEMENT ! Un montage approprié nécessite des compétences mécaniques et un kit d'outils de haute qualité comme une clé dynamométrique. Si vous n'êtes pas sûr de pouvoir configurer correctement votre vélo, celui-ci doit être monté par un revendeur Specialized agréé.
---	---

INSPECTION DU VÉLO

- En sortant chaque pièce de l'emballage, vérifiez que rien n'a été endommagé pendant le transport. Contactez le service Rider Care Specialized si vous remarquez des dommages.

CARACTÉRISTIQUES DES VALEURS DE COUPLE

- Les caractéristiques des valeurs de couple sont indiquées dans le Manuel de l'Utilisateur fourni avec le vélo ou imprimées directement sur la pièce, près de la vis à serrer.
- Les caractéristiques générales des valeurs de couple sont également indiquées dans le Manuel du propriétaire.

	AVERTISSEMENT ! Pour votre sécurité, il est important de serrer les éléments de fixation (écrous, boulons, vis) de votre vélo au couple de serrage recommandé. S'ils sont insuffisamment serrés, la fixation ne sera pas assez solide. S'ils sont trop serrés, les filetages peuvent être endommagés et la fixation peut être tordue, déformée ou cassée. Une force de serrage incorrecte peut entraîner une défaillance du composant et provoquer une perte de contrôle du vélo ainsi qu'une chute du cycliste. À chaque fois que cela vous est demandé, vérifiez que chaque vis est serrée au couple recommandé. Après la première utilisation et régulièrement par la suite, vérifiez le couple de serrage de chaque vis pour garantir la bonne fixation des composants.
---	---

COMPOSANTS SANS FIL

- Les vélos équipés de composants sans fil doivent être chargés avant leur utilisation. Pour en savoir plus, veuillez consulter le Manuel de l'Utilisateur du fabricant du composant concerné.

EMBALLAGE

- Veuillez conserver tous les emballages qui pourront être réutilisés pour transporter votre vélo.

ASSISTANCE MOTORISÉE ET ACTIVATION

Lorsque le système est allumé, l'assistance motorisée s'active dès que les manivelles se mettent en mouvement et que du couple est détecté. Cela peut aussi être le cas lorsque le vélo n'est pas utilisé de manière classique ; par exemple lorsque le vélo est placé dans un trépied d'atelier ou retourné avec les roues en l'air et que l'on fait tourner les manivelles ou la chaîne (ce qui entraîne aussi les manivelles), lorsque l'on marche en poussant le vélo et que les manivelles se mettent à tourner ou lors de toute autre situation dans laquelle les manivelles se mettent à tourner, de manière intentionnelle ou non, et que les roues sont en mouvement. Cela signifie donc que le système doit être éteint si l'assistance motorisée n'est pas nécessaire afin d'éviter toute activation involontaire du moteur.

 **AVERTISSEMENT !** Éteignez toujours la batterie quand vous n'utilisez pas le vélo et/ou quand vous réalisez des opérations d'entretien.

CONTENU DE LA BOÎTE DES PETITES PIÈCES

1. Manuel de l'utilisateur
2. Guide de montage
3. Manuel du propriétaire
4. Manuels des composants
5. Pédales (facultatives)
6. Clé dynamométrique (1 à 10 Nm)
7. Clé/douille hexagonale
8. Clé/douille Torx
9. Clé plate
10. Chargeur de batterie Specialized Turbo

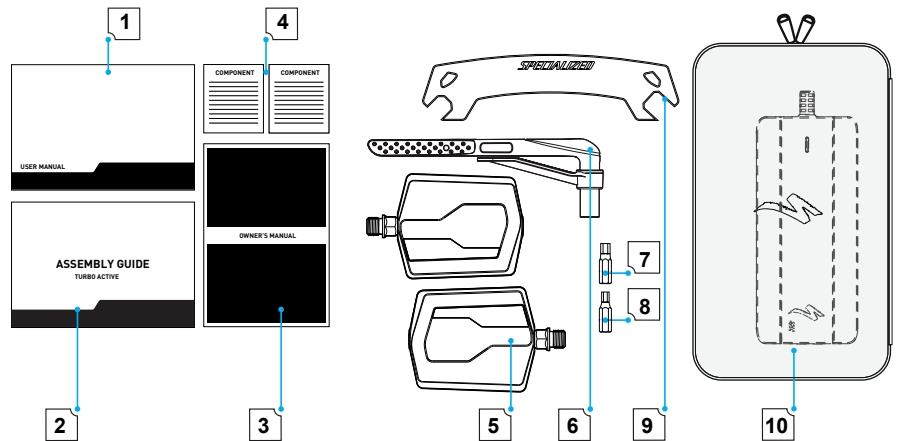

OUTILS NÉCESSAIRES

1. Ciseaux ou pince coupante oblique
2. Pompe à pied pour vélo (avec manomètre)

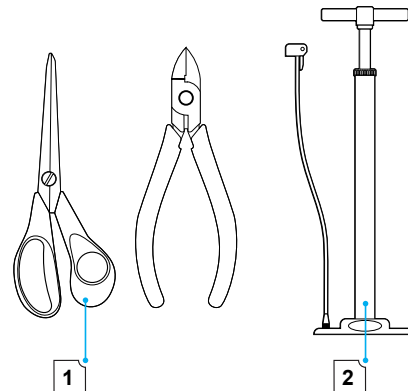

VIDÉO SUR LES INSTRUCTIONS DE MONTAGE

Avec la caméra de votre smartphone, scannez le code QR pour visionner la vidéo consacrée aux instructions de montage de votre vélo dans la langue de votre choix.

1. Ouvrez l'app caméra de votre téléphone.
2. Faites la mise au point de la caméra sur le code QR en tapotant légèrement le code sur l'écran.
3. Suivez les instructions affichées à l'écran pour terminer l'action.

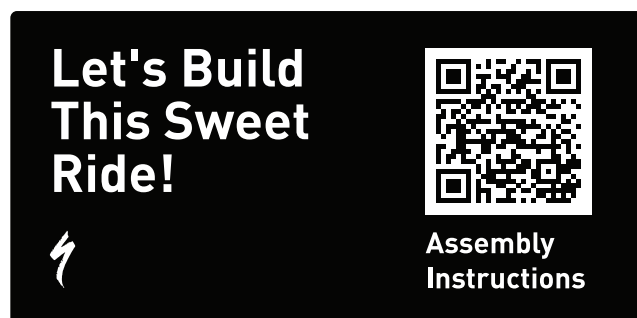

POUR COMMENCER



Votre vélo à assistance électrique peut être plus lourd qu'un vélo dépourvu d'assistance électrique. Manipulez, portez et soulevez votre vélo avec précaution. Le déballage et le montage de ce vélo seront réalisés plus facilement avec l'aide d'une autre personne.

1. Retirez le ruban adhésif collé sur le côté correspondant du carton, puis ouvrez le carton.
2. Repérez la boîte des petites pièces et sortez-la du carton. Ensuite, sortez toutes les pièces fournies pour le montage de votre vélo.



3. Sortez le support de la roue avant du carton, puis mettez-le de côté.
4. Faites rouler le vélo pour le sortir du carton, puis retirez le support de la tige de selle.



ATTENTION : l'emballage interne ne doit pas servir de trépied d'atelier. Utilisez la béquille du vélo, le cas échéant, ou appuyez le vélo contre une surface stable pour le maintenir en place pendant le montage.



RÉGLAGE DU CINTRE

Repérez le type de potence que vous possédez : (A) potence sans filetage ou (B) potence monobloc ou (C) potence intégrée Como, puis suivez les instructions indiquées pour le type de potence correspondant.



Le cintre du vélo a été tourné pour garantir une position sécurisée dans le carton.

Retirez les serre-câbles sécurisant le cintre au tube supérieur.



ATTENTION : veillez à ne pas endommager le vélo lors du retrait des serre-câbles.



POTENCE SANS FILETAGE :

5. À l'aide de la clé et de la douille hexagonale correspondante, desserrez (dans le sens inverse des aiguilles d'une montre) les deux vis (A-B) situées à l'arrière de la potence jusqu'à ce que la potence soit assez desserrée pour qu'elle puisse tourner.
6. Bloquez la roue entre vos genoux et tournez le cintre pour qu'il soit dans le bon sens.



7. Alignez le cintre avec l'axe central du vélo.
8. À l'aide de la clé dynamométrique et de la douille hexagonale correspondante, serrez (dans le sens des aiguilles d'une montre) les deux vis (A-B) situées à l'arrière de la potence jusqu'à obtenir le couple recommandé.



POTENCE MONOBLOC :

9. À l'aide de la clé et de la douille hexagonale correspondante, desserrez (dans le sens inverse des aiguilles d'une montre) les deux vis (A-B) situées à l'arrière de la potence jusqu'à ce que la potence soit assez desserrée pour qu'elle puisse tourner.
10. Bloquez la roue entre vos genoux et tournez le cintre pour qu'il soit dans le bon sens.



11. Alignez le cintre avec l'axe central du vélo.
12. À l'aide de la clé dynamométrique et de la douille hexagonale correspondante, serrez (dans le sens des aiguilles d'une montre) les deux vis (A-B) situées à l'arrière de la potence jusqu'à obtenir le couple recommandé.

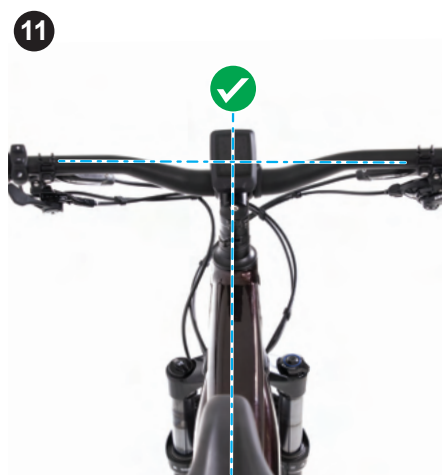

POTENCE INTÉGRÉE COMO :

Le Como est équipé d'un cintre sur mesure qui est réglé différemment des autres cintres.

13. Retirez le couvercle du collier de verrouillage du pivot de direction situé à l'arrière de la potence intégrée.
14. À l'aide de la clé et de la douille Torx correspondante, desserrez (dans le sens inverse des aiguilles d'une montre) les quatre vis (A-D) situées sur le collier du pivot de direction jusqu'à ce que la potence soit assez desserrée pour qu'elle puisse tourner.

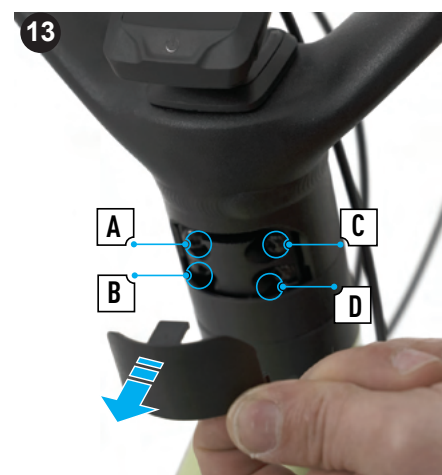

15. Bloquez la roue entre vos genoux et tournez le cintre pour qu'il soit dans le bon sens.
16. Aligned le cintre avec l'axe central du vélo.

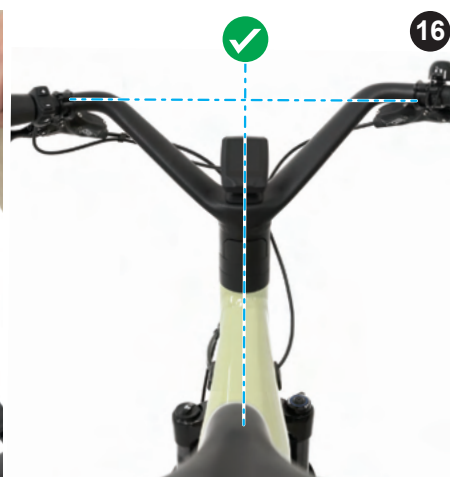

17. À l'aide de la clé dynamométrique et de la douille Torx correspondante, serrez légèrement les vis du collier du pivot de direction (A-D) selon un schéma en croix, puis serrez les vis selon un schéma en croix jusqu'à obtenir le couple recommandé.
18. Pour remettre le couvercle du collier de verrouillage du pivot de direction en place, clipsez-le à l'arrière de la potence.



INSTALLATION DES PÉDALES

En fonction de leurs caractéristiques, les pédales seront installées en utilisant une clé plate de 15 mm ou une clé hexagonale de 6 mm.



ATTENTION : vérifiez que vous installez les pédales correctement. Les pédales gauche et droite ont des filetages inversés qui peuvent endommager les manivelles si les pédales sont installées du mauvais côté.



Au moment du serrage, les filetages des deux pédales tournent vers l'avant du vélo.

19. Retirez les pédales de leurs emballages et repérez la pédale gauche marquée par un « L » et la pédale droite marquée par un « R ». Sur les pédales sont collés des autocollants qui correspondent aux autocollants collés sur les manivelles gauche et droite.



Les filetages des manivelles ont été pré-lubrifiés.

20. Insérez la pédale droite « R » dans la manivelle de droite (côté de la chaîne, tournez dans le sens des aiguilles d'une montre).
21. Insérez la pédale gauche « L » dans la manivelle de gauche (côté opposé à la chaîne, tournez dans le sens inverse des aiguilles d'une montre).

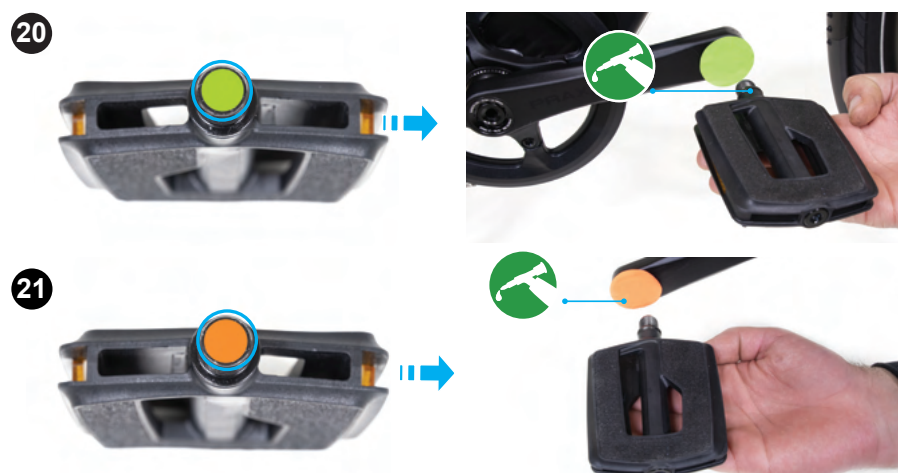

22. PÉDALES AVEC CLÉ HEXAGONALE :

serrez la pédale à l'aide de la clé hexagonale correspondante insérée depuis l'intérieur de la manivelle. Lorsque le serrage approprié est atteint, l'outil doit vous laisser une empreinte dans la paume de la main.

23. PÉDALES AVEC CLÉ PLATE : serrez la pédale à l'aide de la clé plate. Lorsque le serrage approprié est atteint, l'outil doit vous laisser une empreinte dans la paume de la main.



EXTENSION DE LA TIGE DE SELLE TÉLESCOPIQUE

Pour le transport, si votre vélo est équipé d'une tige de selle télescopique, celle-ci aura été installée dans le cadre dans sa position la plus basse avec le tube supérieur en position basse. Avant de régler la hauteur de la selle, vous devez mettre la tige de selle télescopique dans sa position d'extension complète.

24. Posez votre pouce sur le levier de la tige de selle télescopique et l'autre main sur la selle.

25. Avec votre pouce, poussez le levier de la tige de selle télescopique et, avec l'autre main, contrôlez la remontée de la selle au fur et à mesure que la tige de selle télescopique se déploie.



ATTENTION : utilisez toujours votre main pour contrôler la remontée de la tige de selle lorsque vous ne pédalez pas. Le fait de ne pas respecter cette consigne pourrait entraîner des blessures légères ou modérées.



INSERTION MINIMALE DE LA TIGE DE SELLE

Afin d'éviter d'endommager le cadre et/ou la tige de selle, il est important que la tige de selle soit suffisamment insérée dans le tube de selle. Cette insertion minimale doit répondre aux exigences suivantes :

26. La tige de selle doit être suffisamment insérée dans le cadre de sorte que la marque d'insertion minimale/extension maximale (min/max) sur la tige de selle ne soit pas visible (A), le cas échéant.

27. La tige de selle doit être suffisamment insérée dans le tube de selle pour atteindre ou dépasser (B) la profondeur d'insertion minimale obligatoire pour votre cadre (C).

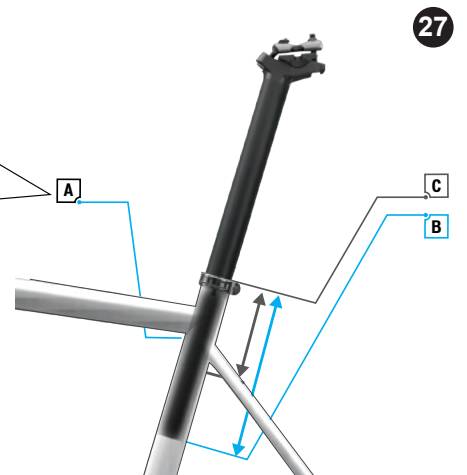

Consultez le Manuel de l'Utilisateur fourni avec votre vélo pour en savoir plus sur les profondeurs d'insertion minimale et maximale de la tige de selle.



AVERTISSEMENT ! Le non-respect des profondeurs d'insertion de la tige de selle indiquées peut endommager le cadre et/ou la tige de selle, ce qui pourrait entraîner une perte de contrôle du vélo ainsi qu'une chute du cycliste.

RÉGLAGE DE LA HAUTEUR DE LA TIGE DE SELLE

Repérez le type de tige de selle que vous possédez : avec collier de tube de selle (A) ou avec système de blocage de la tige de selle (B), puis suivez les instructions indiquées pour le type de tige de selle correspondant.



Consultez le Manuel du propriétaire pour en savoir plus sur le réglage de la hauteur de votre selle.

COLLIER DE TUBE DE SELLE

28. À l'aide de la clé et de la douille hexagonale correspondante, desserrez la vis du collier de tube de selle et réglez la hauteur de selle dans la position qui vous convient, puis serrez légèrement la vis du collier de tube de selle.
29. Alignez la selle avec l'axe central du vélo.

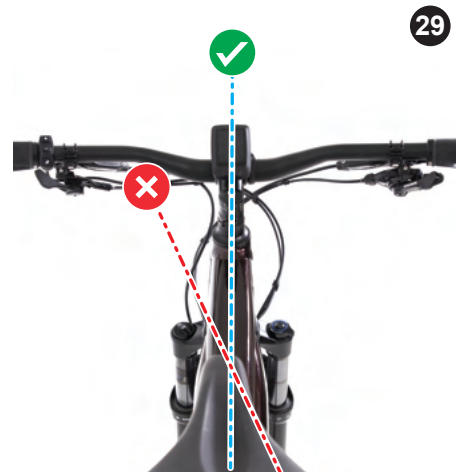

30. À l'aide de la clé dynamométrique et de la douille hexagonale correspondante, serrez la vis du collier de tube de selle au couple recommandé indiqué sur le collier de tube de selle et/ou dans le Manuel de l'Utilisateur.



SYSTÈME DE BLOCAGE DE LA TIGE DE SELLE



Les systèmes de blocage de la tige de selle situés à l'avant ou à l'arrière se règlent de la même façon.

31. À l'aide de la clé et de la douille hexagonale correspondante, desserrez la vis du système de blocage de la tige de selle.
32. Réglez la tige de selle à la hauteur qui vous convient.



33. Alignez la selle avec l'axe central du vélo.
34. Une fois la hauteur de la tige de selle réglée, serrez la vis du système de blocage au couple recommandé à l'aide de la clé dynamométrique et de la douille hexagonale correspondante.

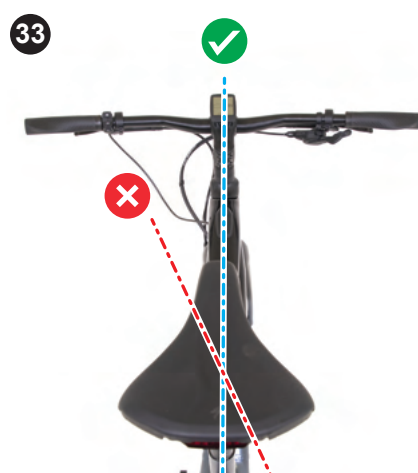

GONFLAGE DES PNEUS

Les pneus doivent être gonflés à l'aide d'une pompe munie d'un manomètre précis et devront être régulièrement vérifiés et regonflés par la suite.

35. Gonflez les pneus à la pression qui vous convient. La plage des pressions correspondante est indiquée sur le flanc du pneu. Consultez le manuel de vos roues ou l'étiquette collée sur la jante pour savoir si vos roues ont une limite de pression maximale. Ne dépassez pas cette valeur.



Pour en savoir plus, veuillez consulter la rubrique Pneus et Chambres à air dans le Manuel du propriétaire Specialized Bicycle.



AVERTISSEMENT ! Ne gonflez jamais un pneu au-delà de la pression maximale indiquée sur le flanc du pneu ou de la limite de pression maximale autorisée par le fabricant de la roue, en retenant la plus petite valeur des deux. Si vous ne respectez pas cet avertissement, le pneu peut être éjecté de la jante, ce qui peut entraîner des blessures graves.

35



RECHARGE DE LA BATTERIE



Votre vélo est vendu avec une batterie qui est partiellement chargée. Avant votre première sortie, vous devez la recharger complètement. Veuillez consulter le Manuel de l'Utilisateur fourni avec votre vélo pour prendre connaissance des informations et instructions de sécurité importantes concernant la recharge de votre batterie. Vérifiez que vous l'avez lu dans son intégralité.



AVERTISSEMENT ! Ne déplacez pas le vélo et ne tournez pas les manivelles lorsque le chargeur est branché. Si la manivelle cogne le connecteur, cela pourrait endommager la prise du chargeur et/ou le port de charge.



Pendant la recharge, si l'aimant capteur de vitesse de la roue arrière passe devant le capteur de vitesse, la batterie se mettra en mode sécurité et la recharge sera interrompue. Pour éviter toute interruption du processus de charge, ne tournez pas la roue arrière pendant la recharge. Pour reprendre le processus de charge, vérifiez que l'aimant capteur de vitesse ne se trouve pas à proximité du capteur situé dans la patte arrière et relancez le processus de charge en débranchant et rebranchant le connecteur du chargeur.



CONNEXION À MISSION CONTROL

En fonction du modèle choisi, le vélo peut être équipé d'un TCU (A), d'un MasterMind TCU (B) ou d'un MasterMind TCD (C).

36. Allumez le vélo en utilisant le bouton « Power » situé sur le TCU ou le TCD.
37. Suivez les étapes indiquées dans le Manuel de l'Utilisateur du vélo pour connecter le vélo à l'app Mission Control et réaliser l'enregistrement du cycliste en ligne.

36

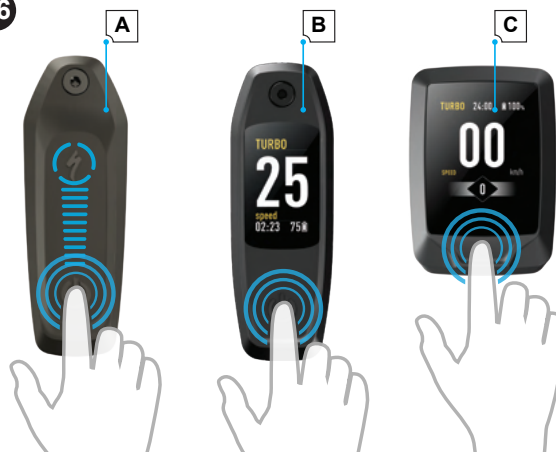

37

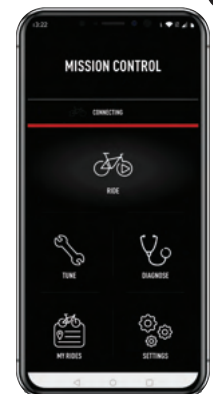



AVERTISSEMENT ! Avant la toute première utilisation et régulièrement par la suite avant chaque sortie, effectuez la vérification de sécurité indiquée ci-dessous ainsi que les vérifications de sécurité supplémentaires décrites dans le Manuel du propriétaire pour garantir que le vélo peut être utilisé en toute sécurité. Le non-respect de cet avertissement peut entraîner des blessures graves.

1. Écrous, boulons, vis et autres systèmes de fixation : vérifiez que la tige de selle, la potence et le cintre sont correctement serrés. Vous pouvez vérifier le serrage du cintre, de la potence et de la tige de selle en bloquant le vélo entre vos jambes et en essayant de tourner, de pousser et de tirer le cintre et la selle. Le cintre et la selle ne doivent pas bouger. Si l'un des composants bouge, réalignez la pièce, augmentez la force de serrage de la vis, puis recommencez le test. Répétez si nécessaire jusqu'à ce qu'il n'y ait plus aucun mouvement. À l'aide d'une clé dynamométrique, vérifiez régulièrement que toutes les vis du vélo sont serrées au couple recommandé.
2. Tige de selle : vérifiez que la hauteur de la selle est correcte. Réglez-la si nécessaire.
3. Pneus et roues : vérifiez que les roues tournent librement et qu'elles ne vibrent pas. Les roues doivent être centrées dans le cadre et la fourche. Si les roues vibrent et qu'elles ne sont pas centrées, veuillez contacter le service Rider Care ou rendez-vous chez un revendeur Specialized agréé.
4. Pression des pneus : les pneus doivent être gonflés à l'aide d'une pompe munie d'un manomètre précis et devront être régulièrement vérifiés et regonflés par la suite. Pour en savoir plus, veuillez consulter la rubrique Pneus et Chambres à air dans le Manuel du propriétaire Specialized Bicycle.
5. Freins : les freins sont livrés pré réglés et déjà alignés. Si les plaquettes/patins de frein ou l'étrier ne sont pas alignés, veuillez contacter le service Rider Care ou rendez-vous chez un revendeur Specialized agréé. Vérifiez régulièrement l'usure des plaquettes/patins de frein. Les plaquettes/patins de frein doivent être remplacés dès que leur témoin d'usure est atteint. Si les plaquettes/patins de frein ont besoin d'être remplacés mais que vous n'avez pas l'expérience requise, veuillez contacter le service Rider Care ou rendez-vous chez un revendeur Specialized agréé. Pour tester les freins, soulevez l'une des deux roues du vélo, faites tourner la roue qui ne repose pas au sol et actionnez le levier de frein ; procédez de la même manière avec l'autre roue. Si les freins ne fonctionnent pas correctement, veuillez contacter le service Rider Care ou rendez-vous chez un revendeur Specialized agréé.

Inspectez régulièrement le vélo pour vérifier qu'aucun composant n'est endommagé. Remplacez les composants endommagés ou usés par vous-même ou faites-le faire par un revendeur Specialized agréé.