

MONTAGEHANDLEIDING

TURBO ACTIEF



INLEIDING

DEZE BEKNOPTTE MONTAGEHANDLEIDING BEVAT BELANGRIJKE INFORMATIE. LEES DE HANDLEIDING GRONDIG DOOR EN BEWAAR DEZE OP EEN VEILIGE PLAATS.

Deze montagehandleiding toont u hoe u uw fiets na het uitpakken in elkaar zet. De aanwijzingen in deze handleiding zijn algemene richtlijnen en gelden voor alle Turbo Actief-fietsen van Specialized. Als u niet zeker bent van de juiste montage van uw fiets, neemt u contact op met Specialized Rider Care of gaat u naar een geautoriseerde Specialized retailer.

Dit document is niet bedoeld als gebruikers-, service-, reparatie- of onderhoudshandleiding. Ga naar een geautoriseerde Specialized retailer voor alle service, reparaties of onderhoud.

Deze montagehandleiding is geen vervanging voor de gebruikershandleiding van uw fiets. De gebruikershandleiding bevat belangrijke informatie over de veiligheid, prestaties en technische eigenschappen specifiek voor uw fiets die u moet lezen. Bewaar deze voor latere raadpleging.









U dient tevens de volledige gebruiksaanwijzing van de Specialized fiets ('Gebruiksaanwijzing') te lezen; deze bevat extra belangrijke informatie en instructies die gevolgd dienen te worden. Als u geen kopie van de Gebruiksaanwijzing hebt, kunt u deze downloaden op www.specialized.com of kunt u er een krijgen bij Specialized Rider Care of uw dichtstbijzijnde geautoriseerde Specialized retailer.

Extra veiligheids- en service-informatie voor specifieke onderdelen (zoals voorvorken, achterdempers of pedalen op de fiets, of voor accessoires zoals helmen of verlichting) is mogelijk beschikbaar. In geval er een conflict is tussen de informatie in deze montagehandleiding en de informatie in een handleiding van een fabrikant van een component, neem dan contact op met Specialized Rider Care of een geautoriseerde Specialized retailer.

Let op: alle instructies en mededelingen kunnen aan veranderingen onderhevig zijn en kunnen zonder voorafgaande kennisgeving worden gewijzigd. Bezoek voor periodieke technische updates onze website op www.specialized.com.

SYMBOLLEN

Bij het lezen van deze montagehandleiding zult u verschillende belangrijke symbolen en waarschuwingen opmerken. Hieronder vindt u een toelichting:

	WAARSCHUWING! De combinatie van dit symbool en woord duidt op een mogelijk gevaarlijke situatie die, indien niet vermeden, kan leiden tot ernstig letsel of de dood. Veel van de waarschuwingen melden dat 'u de controle kunt verliezen en kunt vallen.' Omdat elke val kan leiden tot ernstig letsel of zelfs de dood, wordt de waarschuwing voor mogelijk letsel of de dood niet voortdurend herhaald.
	OPGELET: De combinatie van het veiligheidswaarschuwingssymbool en de melding OPGELET geeft een mogelijk gevaarlijke situatie aan die, indien niet vermeden, kan leiden tot licht of ernstig lichamelijk letsel.
	Het woord OPGELET zonder het veiligheidswaarschuwingssymbool geeft een situatie aan die, indien niet vermeden, tot ernstige schade aan de fiets kan leiden of uw garantie ongeldig kan maken.
	Dit symbool waarschuwt de lezer voor bijzonder belangrijke informatie.
	Dit symbool betekent dat hoogwaardig vet moet worden aangebracht, zoals afgebeeld.
	Dit symbool betekent dat carbon montagepasta moet worden aangebracht, zoals afgebeeld, om de wrijving te verhogen.
	Technische tips zijn nuttige tips en hints over de installatie en het gebruik.
	Raadpleeg de gebruiksaanwijzing die met uw fiets is meegeleverd voor meer specifieke informatie.
	Raadpleeg de gebruikershandleiding die met uw fiets is meegeleverd voor meer specifieke informatie.

Deze handleiding werd opgesteld in de Engelse taal (Originele instructies) en kan in andere talen zijn vertaald, voor zover van toepassing (vertaling van de originele instructies).

DEZE HANDLEIDING IS OP www.specialized.com OOK IN ANDERE TALEN TE DOWNLOADEN.

MONTAGE

	WAARSCHUWING! Een gepaste montage vereist mechanische basisvaardigheden en een hoogwaardige gereedschapsset, met inbegrip van een momentsleutel. Als u niet goed weet hoe u uw fiets juist in elkaar zet, laat dit dan doen door een geautoriseerde Specialized retailer.
---	--

INSPECTIE VAN DE FIETS

- Tijdens het uitpakken van alle onderdelen, controleert u of deze tijdens het verzenden niets beschadigd zijn geraakt. Als u beschadigingen waarneemt, neemt u telefonisch contact op met Specialized Rider Care.

AANDRAAIMOMENTEN

- De aandraaimomenten kunnen worden gevonden in de gebruikershandleiding die met de fiets is meegeleverd of staan gedrukt op het onderdeel in de buurt van de bout die u aandraait.
- Algemene aandraaimomenten kunnen tevens in de Gebruiksaanwijzing worden gevonden.

	WAARSCHUWING! De correcte aandraaimomenten op de bevestigingsmiddelen (bouten, moeren, schroeven) van uw fiets zijn zeer belangrijk voor uw veiligheid. Als er te weinig kracht wordt toegepast, kan de bevestiging loskomen. Als te veel kracht wordt uitgeoefend, kan de schroefdraad van de bevestiging strippen of kan de bevestiging uitrekken, vervormen of breken.
	Een verkeerd aandraaimoment kan leiden tot een defect van het component, wat verlies over de controle en vallen kan teweegbrengen. Waar aangegeven, zorg ervoor dat elke bout wordt aangedraaid volgens de aangegeven specificatie. Controleer na de eerste rit (en regelmatig daarna) het aandraaimoment van elke bout om een juiste bevestiging van de onderdelen te verzekeren.

DRAADLOZE COMPONENTEN

- Fietsen voorzien van draadloze componenten moeten voor gebruik worden opgeladen. Raadpleeg de gebruikershandleiding van de fabrikant van het component voor meer informatie.

VERPAKKING

- Bewaar alle verpakking om het voor het vervoeren van uw fiets opnieuw te kunnen gebruiken.



RECYCLE: Volg de recyclingvoorschriften in uw gemeente om de verpakking op een verantwoorde manier weg te gooien.

MOTORONDERSTEUNING EN -ACTIVERING

■ Als het systeem is ingeschakeld, zal de motorondersteuning worden geactiveerd zodra de crankstellen draaien en er een koppel wordt gedetecteerd. Dit kan tevens gebeuren wanneer er niet actief met de fiets wordt gereden, bijv. wanneer de fiets in een standaard is geplaatst of ondersteboven is gedraaid en de crankstellen draaien of de ketting draait (die de crankstellen op hun beurt doen draaien), tijdens het duwen van de fiets wanneer u er naast loopt en de crankstellen draaien, of elk ander scenario waarbij de crankstellen, al dan niet met opzet, draaien en de wielen bewegen. Dit betekent aldus dat het systeem moet worden uitgeschakeld wanneer er geen motorondersteuning gewenst is om een ongewenste activering van de motor te voorkomen.



WAARSCHUWING! Schakel de batterij altijd uit wanneer de fiets niet in gebruik is of wanneer er aan gewerkt wordt.

INHOUD VAN DE DOOS MET KLEINE ONDERDELEN

1. Gebruikershandleiding
2. Montagehandleiding
3. Gebruiksaanwijzing
4. Componenthandleidingen
5. Pedalen (optioneel)
6. Momentsleutel (1 - 10 Nm)
7. Inbussleutel/-bit
8. Torx-sleutel/-bit
9. Vlakke moersleutel
10. Specialized Turbo batterijlader

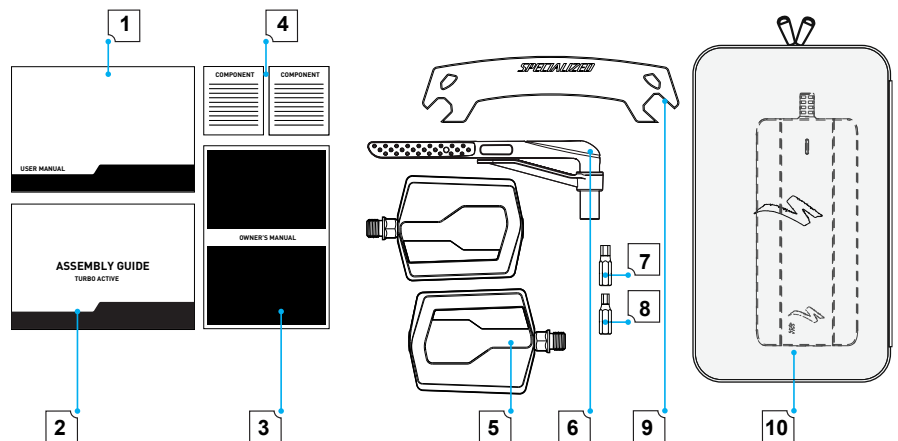

BENODIGD GEREEDSCHAP

1. Schaar of kabeltang
2. Staande fietspomp (met drukmeter)

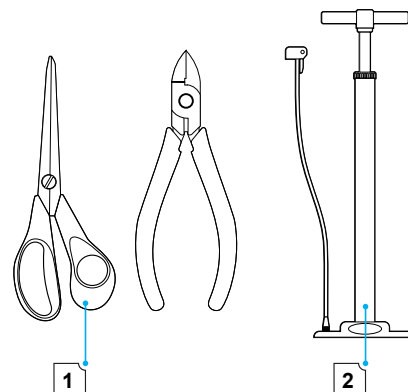

MONTAGEVIDEO

Gebruik de camera van uw smartphone om de QR-code te scannen voor een uitgebreide montagevideo van uw fiets in uw taal.

1. Open de camera-app op uw telefoon.
2. Richt de camera naar de QR-code door de code lichtjes aan te raken.
3. Volg de instructies die op het scherm verschijnen om de handeling te voltooien.

**Let's Build
This Sweet
Ride!**



**Assembly
Instructions**

LATEN WE BEGINNEN



Uw elektrische fiets kan aanzienlijk zwaarder zijn dan een fiets zonder motorondersteuning. Let goed op bij het aanraken, dragen of het optillen van uw fiets. Deze fiets wordt het best uitgepakt en in elkaar gezet met de hulp van een extra persoon.

1. Verwijder alle plakband van de gemarkeerde zijde van de doos en open dan de doos.
2. Vind en verwijder de doos met kleine onderdelen en verwijder vervolgens alle meegeleverde onderdelen om uw fiets in elkaar te zetten.



3. Haal de voorwielsteun uit de doos en leg deze opzij.
4. Rol de fiets uit de doos en verwijder de zadelpensteun.



OPGELET: De binnerverpakking is niet bestemd voor gebruik als fietsstandaard. Plaats de fiets in de zijstandaard, indien aanwezig, of tegen een stabiel oppervlak om de fiets tijdens de montage te ondersteunen.



HET STUUR AANPASSEN

Bepaal het type van uw stuurpen: **(A)** stuurpen zonder draad, **(B)** vloeiende stuurpen of **(C)** Como geïntegreerde stuurpen, en volg vervolgens de instructies voor dit type.



Het stuur op de fiets is gedraaid om een deze goed vast te zetten in de doos.

Maak de kabelbinders die het stuur aan de bovenbuis vasthouden los.



OPGELET: Zorg dat de fiets tijdens het verwijderen van de kabelbinders niet wordt beschadigd.



STUURPEN ZONDER DRAAD:

5. Draai de twee bouten **(A-B)** aan de achterkant van de stuurpen (tegen de klok in) los met behulp van een moersleutel en de overeenkomstige inbusbit totdat de stuurpen voldoende los zit om gedraaid te worden.
6. Zet het wiel vast tussen uw knieën en draai het stuur om het op één lijn te brengen.



7. Breng het stuur op één lijn met het midden van de fiets.
8. Draai de twee bouten (A-B) aan de achterkant van de stuurpen tot aan de gepaste waarde (met de klok mee) vast met behulp van de momentsleutel en de overeenkomstige inbusbit.



VLOEIENDE STUURPEN:

9. Draai de twee bouten (A-B) aan de achterkant van de stuurpen (tegen de klok in) los met behulp van een moersleutel en de overeenkomstige inbusbit totdat de stuurpen voldoende los zit om gedraaid te worden.
10. Zet het wiel vast tussen uw knieën en draai het stuur om het op één lijn te brengen.



11. Breng het stuur op één lijn met het midden van de fiets.
12. Draai de twee bouten (A-B) aan de achterkant van de stuurpen tot aan de gepaste waarde (met de klok mee) vast met behulp van de momentsleutel en de overeenkomstige inbusbit.

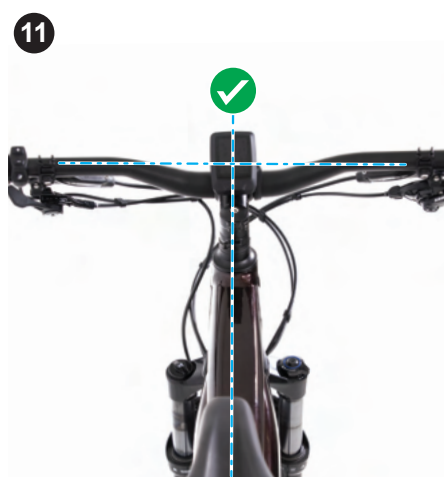

COMO GEINTEGREERDE STUURPEN:

De Como is uitgerust met een speciaal ontworpen stuurgedeelte dat in vergelijking met andere sturen anders is opgesteld.

13. Verwijder het kapje op de vergrendelingsklem aan de achterkant van de geïntegreerde stuurpen.
14. Draai de vier bouten (A-D) op de stuurbuisklem (tegen de klok in) los met behulp van een moersleutel en de overeenkomstige Torx-bit totdat de stuurpen voldoende los zit om gedraaid te worden.

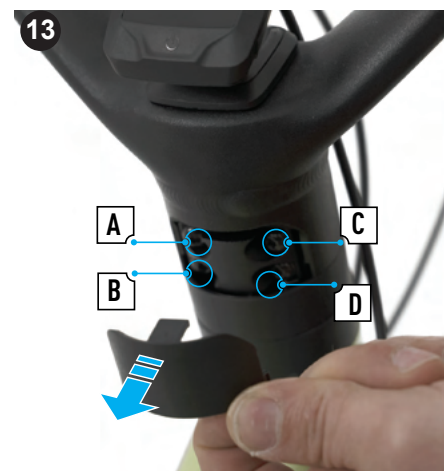

15. Zet het wiel vast tussen uw knieën en draai het stuur om het op één lijn te brengen.
16. Breng het stuur op één lijn met het midden van de fiets.

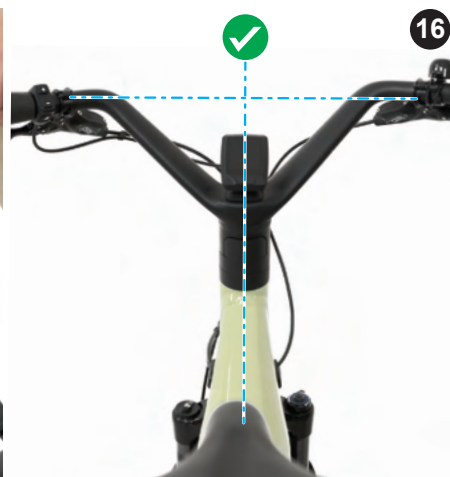

17. Draai de stuurklembouten (A-D) afwisselend en lichtjes vast met behulp van de momentsleutel en de overeenkomstige Torx-bit en draai de bouten vervolgens afwisselend tot de juiste waarde aan.
18. Klik het kapje opnieuw op de vergrendelingsklem aan de achterkant van de geïntegreerde stuurpen vast.



DE PEDALEN INSTALLEREN

De pedalen zijn, afhankelijk van het type, geïnstalleerd met behulp van een 15 mm vlakke moersleutel of een 6 mm inbussleutel.



OPGELET: Zorg dat de pedalen juist geïnstalleerd zijn. Het linker- en rechterpedaal hebben tegenovergestelde schroefdraden. De cranks kunnen worden beschadigd wanneer ze aan de verkeerde kant worden geïnstalleerd.



Het schroefdraad van beide pedalen draait tijdens het vastmaken naar voren, richting de voorkant van de fiets.

19. Haal de pedalen uit hun verpakking en zoek naar het linker 'L'-pedaal en het rechter 'R'-pedaal. De pedalen zijn voorzien van stickers die overeenstemmen met de stickers op de linker- en rechtercrank.



De schroefdraad van de cranks is vanaf tevoren ingevet.

20. Installeer het rechter 'R'-pedaal op de rechtercrankarm (aandrijfszijde, met de klok mee draaien).

21. Steek het linker 'L'-pedaal in de linker crankarm (niet-aandrijfszijde, tegen de klok in draaien).

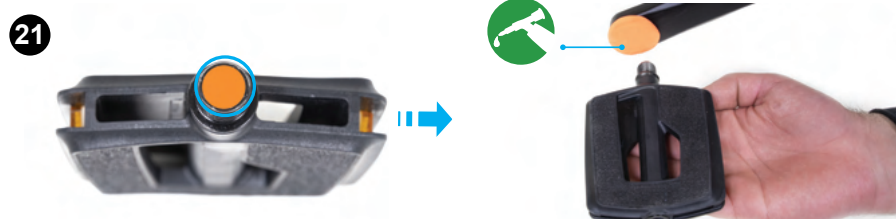
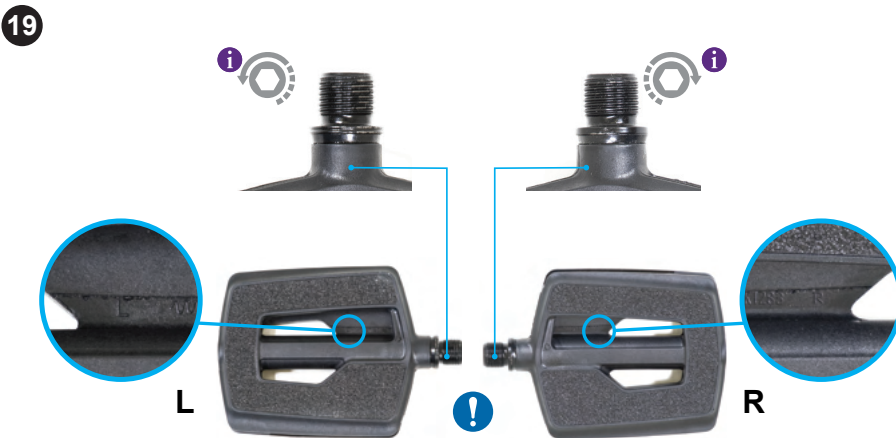

22. PEDALEN MET BEVESTIGING VIA

INBUSSLEUTEL: Maak het pedaal op zijn plaats vast door de overeenkomstige inbusleutel aan de binnenkant van de crankarm aan te brengen en vast te draaien. Bij een juiste spanning laat het gereedschap een waarneembare afdruk in uw handpalm achter.

23. PEDALEN MET BEVESTIGING VIA VLAKKE

MOERSLEUTEL: Maak het pedaal op zijn plaats vast met behulp van de vlakke moersleutel door deze vast te draaien. Bij een juiste spanning laat het gereedschap een waarneembare afdruk in uw handpalm achter.



DROPPER ZADELPEN VERLENGEN

Als uw fiets van een dropper zadelpen is voorzien, zal deze voor verzending op de laagste positie in het frame zijn geïnstalleerd met de bovenbuis in de laagste positie. Breng de dropper zadelpen naar zijn volledig uitgeschoven positie voordat de zadelhoogte wordt afgesteld.

24. Plaats de duim van één hand op de hendel van de dropper zadelpen en de andere hand op het zadel.

25. Gebruik uw duim om op de hendel van de dropper zadelpen te duwen en gebruik vervolgens uw hand om de opwaartse beweging van het zadel tijdens het uitschuiven van de dropper zadelpen te regelen.



OPGELET: Gebruik altijd uw hand om de opwaartse beweging van de zadelpen te regelen wanneer u niet fietst. Als u dit negeert, kan dit leiden tot kleine of middelgrote verwondingen.



MINIMALE INSTECKLENGTE VAN ZADELPEN

Het is belangrijk dat de zadelpen voldoende in de zadelbuis wordt aangebracht om beschadiging van het frame en/of de zadelpen te vermijden. Deze minimale insteeklengte moet aan de volgende vereisten voldoen:

26. De zadelpen moet voldoende diep in het frame worden aangebracht zodat de markering minimale insteeklengte/maximale extensie (min/min), indien van toepassing, op de zadelpen niet zichtbaar is (A).

27. De zadelpen moet tevens voldoende in de zadelbuis worden aangebracht om aan (B) de minimale gemeten insteekdiepte die nodig is voor het frame te voldoen of deze te overtreffen (C).

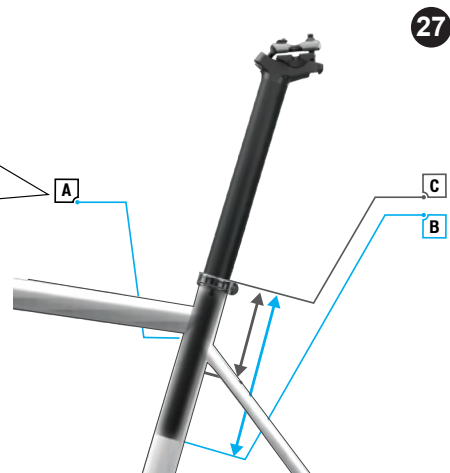
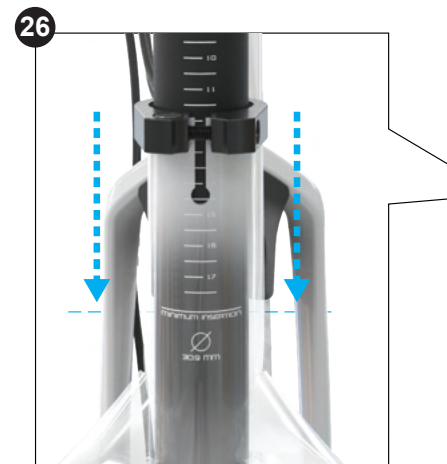

Raadpleeg de gebruikershandleiding die met uw fiets is meegeleverd voor meer specifieke informatie over de maximale en minimale insteeklengte van de zadelpen.



WAARSCHUWING! Het niet naleven van de beschreven insteekdieptes voor de zadelpen kan het frame en/of de zadelpen beschadigen, wat tot controleverlies en vallen kan leiden.

DE HOOGTE VAN DE ZADELPEN AFSTELLEN

Bepaal het type van uw zadelpen: zadelpenklem (A) of wig voor zadelpen (B), en volg vervolgens de instructies voor dit type.



Meer informatie over het instellen van uw zadelhoogte vindt u in de Gebruiksaanwijzing.



ZADELPENKLEM

28. Draai de zadelpenklembout los met een moersleutel en overeenkomstige inbusbit en stel het zadel op uw gewenste hoogte in. Draai de zadelpenklembout vervolgens lichtjes vast.
29. Breng het zadel op één lijn met de middenlijn van de fiets.

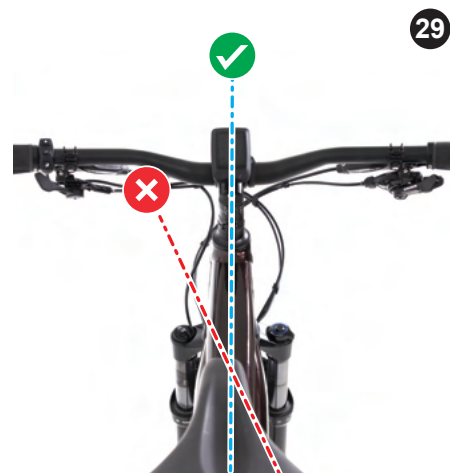

30. Draai de zadelpenklembout vast tot de waarde die op de zadelpenklem en/of in de gebruikershandleiding vermeld staat met behulp van de momentsleutel en de overeenkomstige inbusbit.



WIG VOOR ZADELPEN



De voorste en achterste wiggen voor de zadelpen worden op dezelfde manier afgesteld.

31. Draai de bout van de wig voor de zadelpen los met behulp van de moersleutel en de overeenkomstige inbusbit.
32. Stel de zadelpen op de gewenste hoogte af.



33. Breng het zadel op één lijn met de middenlijn van de fiets.
34. Wanneer de zadelpen op de gewenste hoogte is afgesteld, draait u de wigbout tot de gewenste waarde vast met behulp van de momentsleutel en de overeenkomstige inbusbit.

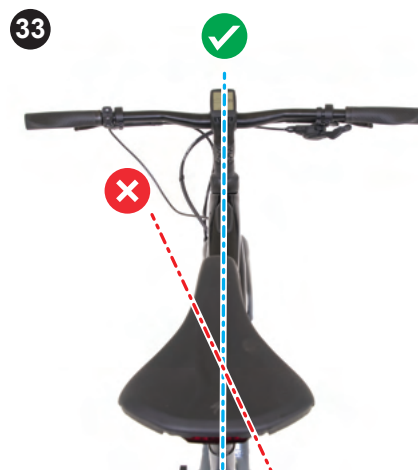

DE BANDEN OPPOMPEN

De banden moeten juist zijn opgepompt, regelmatig worden gecontroleerd en opnieuw worden opgepompt met behulp van een pomp voorzien van een nauwkeurige drukmeter.

35. Pomp de banden op tot de gewenste spanning. Bekijk het zijvlak van de band voor het spanningsbereik. Raadpleeg de handleiding van uw wiel of de sticker op de velg om na te gaan of uw wielen een maximale spanning hebben. Overschrijd deze niet.



Raadpleeg de sectie Banden en binnenbanden van de gebruiksaanwijzing van de Specialized fiets voor meer informatie.



WAARSCHUWING! Pomp een band nooit verder op dan de maximale spanning die vermeld staat op het zijvlak van de band of de maximale spanning die door de fabrikant van het wiel is aangegeven, welke lager is. Het negeren van deze waarschuwing kan ertoe leiden dat de band van de velg loskomt, wat ernstig lichamelijk letsel met zich mee kan brengen.

35



DE BATTERIJ OPLADEN



Uw fiets wordt geleverd met een gedeeltelijk opgeladen batterij. Voordat u uw eerste fietsrit maakt, laadt u de batterij volledig op. Raadpleeg de gebruikershandleiding die met uw fiets is meegeleverd voor belangrijke veiligheidsinformatie en instructies over hoe u de batterij juist oplaadt. Zorg dat u deze volledig hebt gelezen.



WAARSCHUWING! Verplaats de fiets niet of laat de crankarmen niet draaien wanneer de oplader is verbonden. De laadstekker en/of -aansluiting kan worden beschadigd wanneer de crankarm de connector raakt.



Als de magneet van de snelheidssensor op het achterwiel de snelheidssensor tijdens het opladen passeert, gaat de batterij in een veilige status en stopt het oplaadproces. Om onderbreking van het oplaadproces te vermijden, draait u het achterwiel tijdens het opladen niet. Om het oplaadproces te hervatten, zorgt u dat de magneet van de snelheidssensor zich niet in de buurt van de sensor in het voorkeinde bevindt en start u het oplaadproces opnieuw door de laadconnector te ontkoppelen en opnieuw aan te sluiten.



MET MISSION CONTROL VERBINDEN

Afhankelijk van het model is de fiets uitgerust met een TCU (A), een MasterMind TCU (B) of een MasterMind TCD (C).

36. Schakel de fiets in met behulp van de aan/uitknop op de TCU of TCD.
37. Volg de stappen die in de gebruikershandleiding van de fiets zijn vermeld om de fiets met de Mission Control-app te verbinden en de online registratie als fietser te voltooien.

36

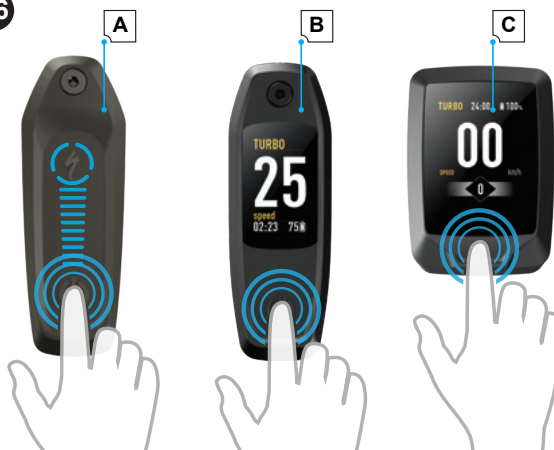

37

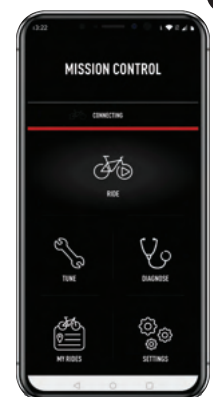



WAARSCHUWING! Voer vóór de eerste rit de onderstaande veiligheidscontrole en eventuele aanvullende veiligheidscontroles uit, zoals beschreven in de gebruiksaanwijzing, en herhaal deze regelmatig om te waarborgen dat de fiets veilig te gebruiken is. Het negeren van deze waarschuwing kan leiden tot ernstig lichamelijk letsel.

1. Moeren, bouten, schroeven en andere bevestigingen: Zorg dat de zadelpen, de stuurpen en het stuur juist zijn vastgemaakt. Om te controleren of het stuur, de stuurpen en de zadelpen stevig zijn vastgemaakt, zet de fiets tussen uw benen vast en probeer het stuur en het zadel te draaien, duwen en trekken. Het stuur en het zadel mogen niet bewegen. Als er componenten bewegen, brengt u het onderdeel opnieuw op één lijn, verhoogt u de spanning op de bout en probeert u het opnieuw. Herhaal indien nodig totdat er geen beweging meer is. Controleer regelmatig of alle bouten op de fiets tot het vereiste aandraaimoment zijn vastgemaakt met behulp van een momentsleutel.
2. Zadelpen: Zorg dat de zadelhoogte juist is afgesteld. Pas aan, indien nodig.
3. Banden en wielen: Zorg dat de wielen ongehinderd draaien en niet wiebelen. De wielen moeten zich in het midden van het frame en de vork bevinden. Als de wielen wiebelen en zich niet in het midden bevinden, neemt u contact op met Rider Care of gaat u naar een geautoriseerde Specialized retailer.
4. Bandenspanning: De banden moeten juist zijn opgepompt, regelmatig worden gecontroleerd en opnieuw worden opgepompt met behulp van een pomp voorzien van een nauwkeurige meter. Raadpleeg de sectie Banden en binnenbanden van de gebruiksaanwijzing van de Specialized fiets die met uw fiets is meegeleverd voor meer informatie.
5. Remmen: De remmen zijn bij levering reeds afgesteld en uitgelijnd. Als de remblokjes of -armen verkeerd uitgelijnd zijn, neemt u contact op met Rider Care of gaat u naar een geautoriseerde Specialized retailer. Controleer de remblokjes regelmatig op slijtage. Vervang de remblokjes als ze tot aan de slijtagelijijn versleten zijn. Als de remblokjes aan vervanging toe zijn, maar u weet niet goed hoe u deze vervangt, neemt u contact op met Rider Care of gaat u naar een geautoriseerde Specialized retailer. Test de remmen door één kant van de fiets per keer op te tillen, elk wiel te laten draaien en de remhendels dicht te knijpen. Als de remmen niet correct werken, neemt u contact op met Rider Care of gaat u naar een geautoriseerde Specialized retailer.

Controleer regelmatig de fiets om na te gaan of er geen enkel component is beschadigd. Vervang versleten of beschadigde componenten of laat ze vervangen door een geautoriseerde Specialized retailer.