

1er Edición  
diciembre  
**2023**

# Tu Capital Viva

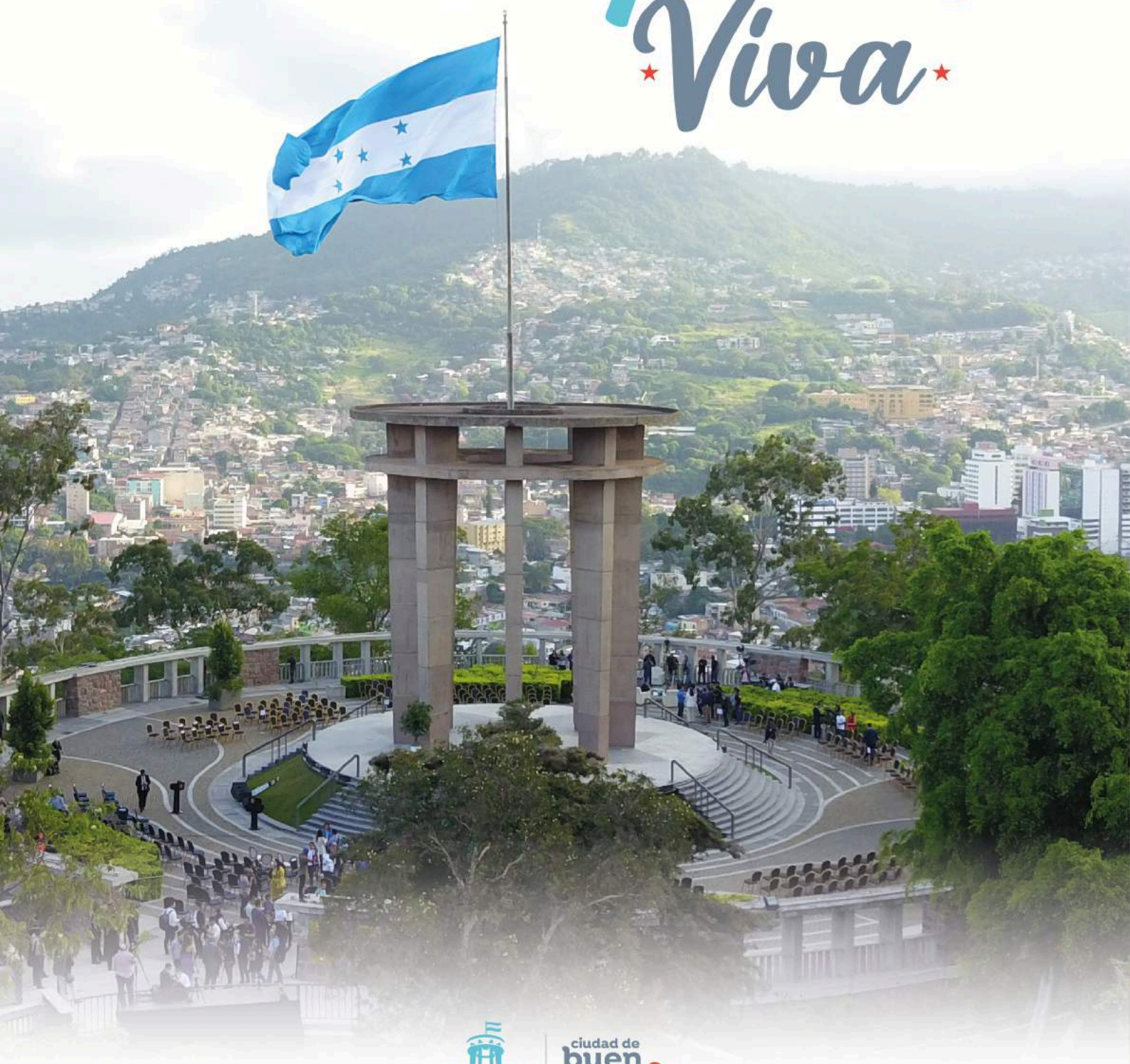

ciudad de  
**buen  
coraz**on



## Al pueblo siempre con amor

Capitalinos y capitalinas. El cierre de un año y el inicio de uno nuevo es un momento en el tiempo que nos permite reflexionar sobre nuestras metas cumplidas y las acciones que marcaron una diferencia en el año que está finalizando.

Para este equipo de gobierno municipal, que el pueblo me brinda la oportunidad de liderar, ha sido un año de intenso trabajo, esfuerzo, compromiso y claro de satisfacción y agradecimiento por los resultados de cada acción responsable que hemos emprendido.

El compromiso y los esfuerzos durante 2023 demostraron con acciones y resultados que con manos limpias y trabajo constante avanzamos en la construcción de la Ciudad de Buen Corazón que nos merecemos, una ciudad digna, con agua, verde, moderna y segura.

Todos estos logros, los debemos sin lugar a duda, primero al respaldo y confianza del contribuyente, quienes con el pago de sus impuestos invierten para el desarrollo de la capital, de un gran equipo de trabajo que día a día lucha por sacar del abandono a la ciudad y la Corporación Municipal que con unidad y profesionalismo comparten la visión de dar al pueblo el valor y respeto que merecen en la inversión de sus impuestos, construyendo obras que sean para el beneficio de la gente. Esta administración se ha puesto a la par del capitalino, sintiendo y luchando para que juntos resolvamos problemas que el abandono arrastró, pero que sin excusas nos hemos propuesto resolver.

Somos una alcaldía de puertas abiertas, de manos extendidas, de corazón de pueblo, somos un equipo que da su esfuerzo con el fin de que la capital vuelva a latir y a sentir el calor humano, porque la capital es su gente y toda obra que hagamos debe estar al servicio del pueblo.

2024 será un año de trabajo, de mucho más trabajo, de más resultados y de más inversión. A nombre de la Corporación Municipal, les deseo un feliz Año nuevo, con trabajo, salud y mucha prosperidad para todos.

**¡Con el pueblo todo, sin el pueblo nada!**

Jorge Aldana  
Alcalde del Distrito Central





## Corporación Municipal

de izquierda a derecha

Dagoberto Suazo, Hilda Pacheco, Lidieth Díaz, Aurelio Lagos. Silvia Sosa, Carlenton Dávila, Jorge Aldana, Osman Aguilar, Cinthia Murillo, Karla López, Gerardo Cruz, Ramón Romero, Godofredo Fajardo



# Inversión para el desarrollo del Distrito Central

La rehabilitación vial, tanto en barrios y colonias, como en los principales corredores de la capital es una muestra tangible del compromiso de la administración del alcalde Jorge Aldana para brindar calles dignas a la población.

Durante este año se han destinado 500 millones de lempiras para la recuperación de la red vial, con trabajos que más que bacheos o intervenciones menores en tramos, comprende la reparación de vías completas con el fin de que el pueblo capitalino deje de invertir sus impuestos en remiendos.

Los trabajos de reparación de calles se han mantenido durante todo el año en jornada matutina y en horario nocturno, sin embargo con la puesta en marcha del plan de alivio vial diciembre 2023, todos los trabajos de rehabilitación de la red vial se ejecutan durante la noche.



Una de las principales arterias de la ciudad es el anillo periférico, en la actualidad se realizan trabajos de rehabilitación con sello de microcarpeta, señalización. Esta obra que avanza en un 45% comprende también la ampliación en la salida al sur



La renovación de la carpeta asfáltica del bulevar Fuerzas Armadas es uno de los trabajos en la recuperación de la red vial con la que más se ha beneficiado la población, ya que este corredor es un eje de conexión para la ciudad. La obra cierra el año con el 85% de avance en los trabajos de sello de microcarpeta, ampliación de carriles y señalización .

## Rehabilitación vial



- m2 de bacheo  
**357,398.31**
- metros lineales atendidos  
**81,766.41**
- Toneladas colocadas  
**47,521.75**
- m3 de concreto MR 650  
**1,551.90**
- m3 de concreto 3000  
**165.33**
- m3 de concreto 4000  
**337.70**
- m2 de sello tratamiento simple  
**17,441.87**
- libras de microcarpeta  
**340,000.00**



## Alcaldía interviene con proyectos de pavimentación más de 40 barrios y colonias

Los impuestos de los capitalinos deben invertirse en obras a beneficio de la comunidad, tal y como ha instruido a sus equipos el alcalde del Distrito Central, Jorge Aldana.

Para la municipalidad del Distrito Central es de suma importancia mantener en buenas condiciones las calles de los barrios y colonias; por ello dentro del plan de inversiones se han aprobado 40 proyectos de pavimentación, con una inversión de 69 millones de lempiras.

Los proyectos que se han entregado son en la Aldea Las Casitas, colonia La Felicidad, San Francisco, Henry Merriam, Flor del Campo Zona 2, Monterrey, Nueva Suyapa, Calpules, 3 de Mayo, Nueva Capital y Cantarero López.



# Paso elevado de la Kennedy **alivia el tráfico** vial en el bulevar Resistencia Popular

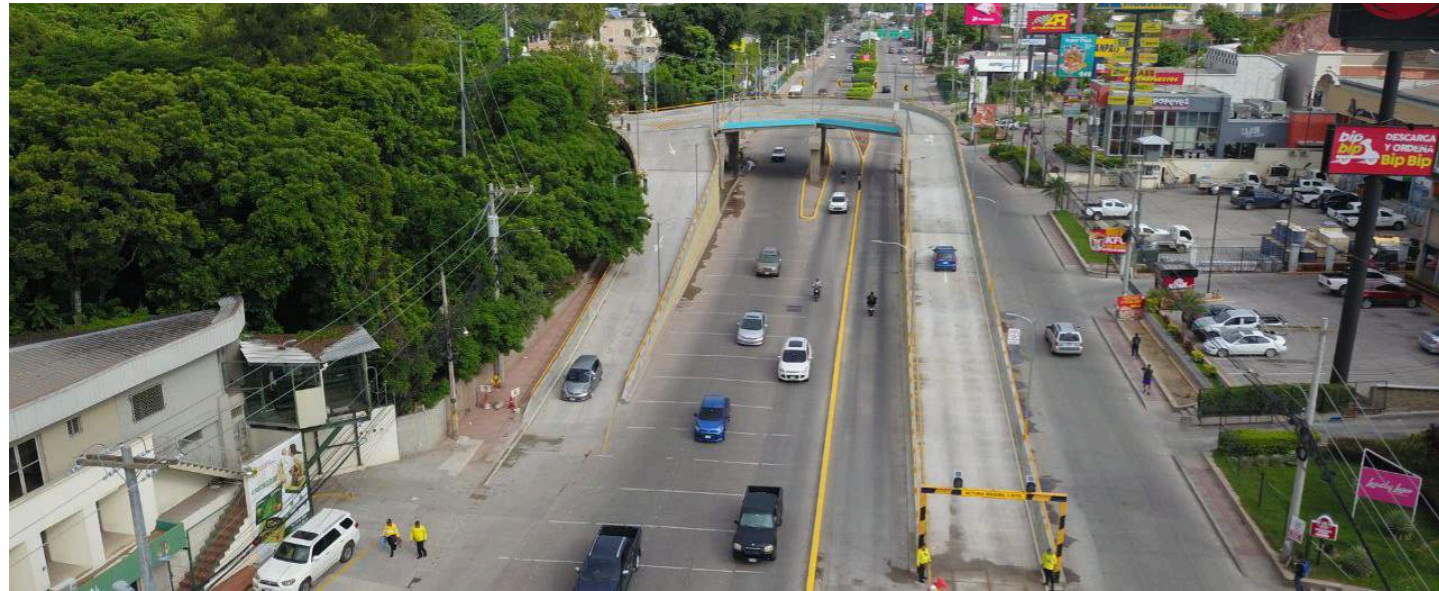

Los conductores que circulan por el bulevar Resistencia Popular en dirección a la colonia Kennedy cuentan desde este año con un paso elevado ubicado a inmediaciones de la tercera entrada de esta populosa colonia capitalina.

Antes de que el puente fuese habilitado, solo habían dos formas de ingresar a esta colonia, viniendo en sentido desde el Instituto Nacional de Formación Profesional (INFOP), que era por el túnel de la primera entrada y por el redondel en la colonia Las Palmas, provocando un tráfico pesado en horas pico a los

conductores que deseaban ingresar en la zona.

El puente además sirve como retorno en el bulevar Resistencia Popular, y salida al mismo desde la Kennedy; lo que ha sido muy bien visto por la ciudadanía que estuvo a la expectativa de la conclusión de la obra que queda al servicio de todos.

Este proyecto fue retomado por la administración del edil Aldana luego de revisar el proceso administrativo, evaluar y mejorar varios aspectos técnicos para que la obra sea un proyecto para beneficio de los capitalinos.



## Mercados dignos



Mercados dignos, modernos y para el pueblo serán el resultado de la puesta en marcha del plan de recuperación y dinamización del comercio local que impulsa la comuna capitalina. Un ejemplo es el nuevo mercado de Villa Nueva, el cuál se construye con un diseño para 196 locales, estacionamiento, sistema hidrosanitario y muro perimetral. El proyecto avanza en un 50%, con una inversión de más de 30 millones de lempiras.



# Las aldeas también son parte del Distrito Central

Las necesidades de la población que vive en las aldeas del Distrito Central, que por décadas estuvieron en el abandono, ahora están siendo atendidas oportuna y eficazmente por la administración del alcalde Jorge Aldana.

La Alcaldía Municipal del Distrito Central (AMDC) continúa trabajando en la rehabilitación de caminos no pavimentados de las aldeas, lo cual les permite a los productores transportar con mayor facilidad las frutas y hortalizas que producen, y se comercializan en los mercados de la ciudad.

Mediante el programa de mantenimiento de la red vial no

pavimentada del municipio, se dividieron las aldeas en los siguientes sectores: Distrito vecinal Norte A1, donde se intervinieron 20 aldeas, y en Norte B1 se atendieron 11 aldeas.

Mientras que en los distritos vecinales Sur 1 se rehabilitaron los tramos de acceso de cinco aldeas, en Oriente 1 se mejoraron los caminos de siete comunidades y en el Occidente 1 de cinco aldeas.

Entre los trabajos que se desarrollaron están: trabajos de conformación y balastado para beneficiar a los habitantes de esas comunidades.







## Zonas agrícolas del Distrito Central reciben incentivo con el Bono Tecnológico Productivo

La Alcaldía Municipal del Distrito Central (AMDC) junto a la Secretaría de Agricultura y Ganadería (SAG) hizo entrega de 9,200 Bonos Tecnológicos Productivos a los agricultores de diferentes aldeas del municipio.

Según datos de la SAG, de esa cantidad 3,800 bonos fueron entregados en las siembras de primera y 5,400 bonos en siembras de postrera.

Este es un beneficio importante para los productores del sector productores del municipio, debido a su naturaleza agrícola y su producción de hortalizas como lechuga, repollo, rábano, remolacha, chile y zanahoria, los

cuales se distribuyen en mercados de la capital.

Por su parte, los pobladores manifestaron su agradecimiento, resaltando a las autoridades municipales su gran labor y acompañamiento en todas las zonas agrícolas que son parte del municipio.





## Reparación de los accesos a San Juan del Rancho es una realidad

Por primera vez en la historia, los caminos de acceso a la aldea San Juan del Rancho y las comunidades productoras al oriente de la capital fueron reparados por la Alcaldía Municipal del Distrito Central (AMDC).

Se hizo el acondicionamiento de 15 kilómetros de calle y, según lo manifestado por los productores de dicho sector, en temporada de invierno los caminos eran intransitables, por lo que perdían sus cosechas ya que no podían salir a venderlas.

Ahora la realidad es otra gracias a las respuestas brindadas por parte de los equipos municipales.

En dicho sector se produce la mayor cantidad de legumbres y

hortalizas que abastecen los mercados municipales; entre los cultivos principales están el repollo, lechuga, tomate, chile dulce, pepino, culantro, apio y brócoli.

Don Marcos Ponce, habitante del lugar, comentó que "es la primera vez que viene un alcalde a estas aldeas. El alcalde Aldana nos está apoyando porque a él le gustan estas comunidades y esperamos siempre su apoyo".



# NO MÁS INCENDIOS

Si ves un incendio, reportalo al:

2240-7800  
2240-7898 ° 911





## Más de 74,800 pobladores de barrios y colonias se benefician con proyectos ejecutados en 58 comunidades de la capital

Los impuestos que pagan los contribuyentes se están viendo reflejados en obras en las diferentes comunidades de la ciudad de buen corazón.

La Alcaldía Municipal del Distrito Central (AMDC), a través de la Gerencia Alianza con el Pueblo, ejecutó 58 proyectos de mejora a las comunidades en 2023. Entre los trabajos realizados están: pavimentación con concreto hidráulico, huellas vehiculares para mejorar los accesos tanto para los peatones como para los conductores de vehículos y transporte público.



Asimismo, se construyeron gradas con pasamanos, muros y cunetas de mampostería, se instalaron tapaderas y quiebrapatas en tramos de cunetas de aceras para que haya un mejor flujo del agua cuando llueve,

Asimismo, se remodelaron centros educativos, se construyeron 23 viviendas y una losa puente y se contribuyó con la intervención en albergues. De igual manera, se hizo el mantenimiento de parques. la construcción de un centro comunal y una caja puente.

Entre las comunidades beneficiadas con la ejecución de estos proyectos mencionados están: colonias Abraham Lincoln, José Ángel Ulloa, El Rosario, Ebenezer. Canaán, Nueva Capital, 21 de Febrero, Santa Clara, Altos de Centroamérica, Mirador de San Isidro, barrios El Bosque y Casamata, aldeas Mateo, La Cieneguita y El Guanábano, entre otros sectores de la ciudad.



# Villa Solidaridad

## dará solución de vivienda a los afectados

### por deslizamiento en colonia Guillén



Los trabajos del proyecto habitacional Villa Solidaridad presentan avances significativos, y serán una realidad .

Esta será una solución real que le proporcionará el Gobierno Central y la Alcaldía Municipal del Distrito Central (AMDC) al brindarles un nuevo lugar donde las familias afectadas por el deslizamiento de la colonia Guillén podrán vivir con tranquilidad y seguridad.

Este proyecto habitacional está ubicado en el kilómetro 8 de la carretera que conduce hacia el departamento de Olancho.

En la actualidad se está realizando la construcción de muros de contención que conforman la etapa final de las obras estructurales, que permitirá fijar las terrazas sobre las cuales se construirán las viviendas.

Culminada esta etapa iniciará el trazado de calles para la colocación de sistemas de agua potable y alcantarillado, para, posteriormente, iniciar con la pavimentación de calles





# El corazón de la capital vuelve a latir con inversión y obras



## Revive el centro histórico de Tegucigalpa con la revitalización de la avenida Cervantes

Una arteria icónica del centro histórico de Tegucigalpa comienza a lucir moderna y con la rehabilitación de la avenida Cervantes.

El proyecto contempla la intervención de 1.3 kilómetros, se invertirán al menos 115 millones de lempiras, con el objetivo de dar valor al centro histórico de la capital.

Este visionario proyecto de la comuna capitalina avanza en más de un 30 por ciento y se encuentra en su segunda etapa de ejecución, que comprende desde la esquina del Banco de Occidente hasta la terminal de buses de El Hatillo, en las inmediaciones de Casa Alianza.

A su vez, la primera etapa está por concluir y ya está habilitada para la circulación de

automóviles, que abarca el tramo desde el Hotel Excelsior, a inmediaciones del puente San Rafael, hasta la Biblioteca Nacional.

La Alcaldía Municipal del Distrito Central (AMDC) está sustituyendo la tubería antigua de concreto, que eran de cuatro pulgadas de diámetro, por tubería de PVC de 10 pulgadas; también, se está instalando la red de aguas lluvias, que no existía en la zona.

El plan es brindar un espacio de calle compartida, aceras aptas para las personas con movilidad limitada y la instalación de cableado de manera subterránea.

Entre los proyectos está replicar este proyecto en las demás avenidas del corazón capitalino.



## Emblemáticos

# barrios capitalinos se revisten de color y talento

Las décadas de abandono en que permanecieron diferentes espacios icónicos de la capital llegaron a su fin, pues los equipos de la comuna que lidera el alcalde Jorge Aldana les devolvieron el color y ahora lucen como obras de arte.

Con el proyecto Dándole Color a la capital, la Alcaldía Municipal del Distrito Central (AMDC), a través de la Gerencia de Turismo, ha intervenido y recuperado el "Hoyo de Merriam", ubicado en el centro histórico. Este espacio permaneció en la oscuridad y el olvido durante años, lleno de basura y era inseguro para las personas que transitaban por ese

sector. Los equipos municipales limpiaron el lugar, instalaron lámparas, pintaron y señalizaron. Además, el pintor Juan Pablo Acosta realizó un mural alusivo a la capital y se construyeron jardineras.

Por su parte, el puente del Río Chiquito del barrio La Hoya fue restaurado y pintado. Bajo esta iniciativa, las fachadas de varias viviendas fueron reparadas, repelladas, pulidas, lijadas y pintadas con diferentes colores, para volver este tramo un espacio atractivo para los turistas, asimismo, se colocaron puertas nuevas en las entradas principales de cada vivienda.



Por su parte, el emblemático barrio Morazán celebró su 100 aniversario con la transformación de la "Calle sin sol", donde se pintó la fachada de 35 viviendas, se colocaron plantas ornamentales, se reparó la calle, se instalaron lámparas y luces decorativas, también, se elaboró un mural alusivo al prócer Francisco Morazán.

Mientras que en la aldea San Juancito se construyó un sendero



con decoración para impulsar el turismo, la restauración de la Plaza Central, se habilitaron puestos para emprendedores, se construyeron baños públicos y un kiosco en el mirador.

Las autoridades de la AMDC buscan impulsar el turismo y el emprendimiento para atraer el desarrollo y la inversión en la ciudad de buen corazón.

antes



**Azul turquesa y blanco  
visten al legendario  
Barrio Morazán**

después



Página 28

antes



**Barrio La Hoya, un  
rinconcito de la historia  
que vuelve a latir**

después



Página 29



Se está terminando de construir un mirador para que las personas disfruten de los hermosos paisajes naturales que ofrece San Juancito.

También, se habilitaron servicios públicos y lavamanos para los visitantes.

Las autoridades municipales llaman a la población a visitar San Juancito, donde podrán disfrutar de un delicioso café que se produce en las fincas del lugar, y de la deliciosa gastronomía que ofrece. Además, las riquezas naturales e históricas esperan para que los capitalinos las descubran.

## Alcaldía da un nuevo rostro

a San Juancito, la joya histórica y natural del Distrito Central

La Alcaldía Municipal del Distrito Central, por medio de la Gerencia de Turismo, realiza obras de mejora en la aldea San Juancito que benefician a los habitantes y a las personas que visitan este histórico lugar.

Entre las obras que se han hecho en San Juancito para impulsar el turismo se enlistan la reparación de gradas al llegar al Paseo La Fraternidad para mejorar la circulación de los peatones y se instalaron pasamanos.

En el Paseo La Fraternidad ahora está cubierto por un colorido techo de sombrillas y se colocaron luces que iluminan el encantador trayecto y desde donde se admira una vista impresionante por su privilegiada ubicación.





# Murales del Festival Urbano resaltan el talento

# y riqueza nacional



La Alcaldía Municipal del Distrito Central (AMDC) realizó el Festival Urbano Ciudad. Arte y Vida por medio de coloridos murales en diversos puentes para darle vida y color a espacios públicos de la ciudad que han permanecido por décadas en el abandono.

Diez artistas nacionales ganaron la oportunidad de elaborar murales en los puentes de La Guadalupe, Loarque, El Dólar, Estocolmo y el mercado Perisur para crear murales de distintos temas.

De las 35 propuestas que recibieron, 10 fueron los finalistas

que recibieron el premio de 50,000 lempiras cada uno más la entrega de los materiales y pintura para usarlos en su elaboración.

La muralista Fernanda Betancourt comentó que su obra en el puente La Guadalupe, resalta la cultura lenca y la búsqueda hacia la paz y armonía entre las comunidades aledañas por medio de rituales y tradiciones gastronómicas embestidas por dioses lenca para darle la bienvenida a quienes visiten la ciudad.

Osman Godoy, elaboró el mural de los malabaristas en el puente Estocolmo, describió el sacrificio y amor que tienen por el arte de ilusiones físicas, donde trabajan a todas horas del día para entretener a las personas que pasan a diario por los semáforos de los distintos puntos de la capital.

“El objetivo principal fue de crear colores y atracciones a todos los puntos de la capital en donde antes se conocía como la ciudad gris del cemento, por lo cual

queríamos resaltar la belleza de la ciudad por medio de estos murales que nos identifica como hondureños”, destacó Martínez.

Los capitalinos que transiten por estos puentes pueden apreciar el talento de los artistas plasmado en murales, quienes antes no recibían apoyo por parte de las autoridades, sin embargo, ahora la Alcaldía Municipal del Distrito Central (AMDC) que lidera el edil Jorge Aldana, les brinda oportunidades y resalta su talento.



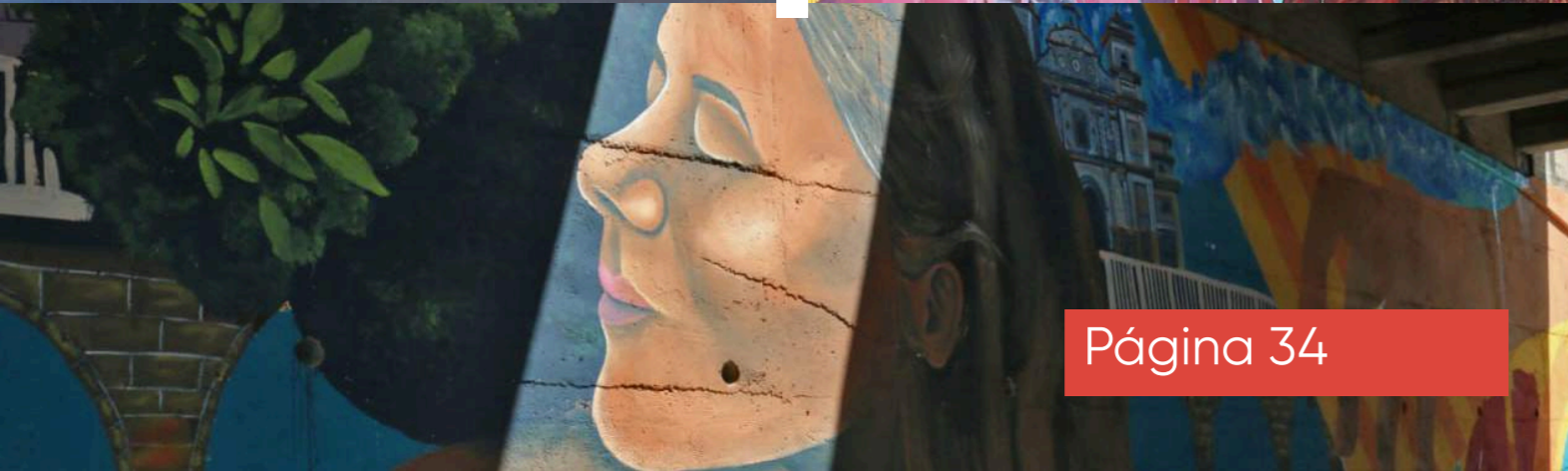
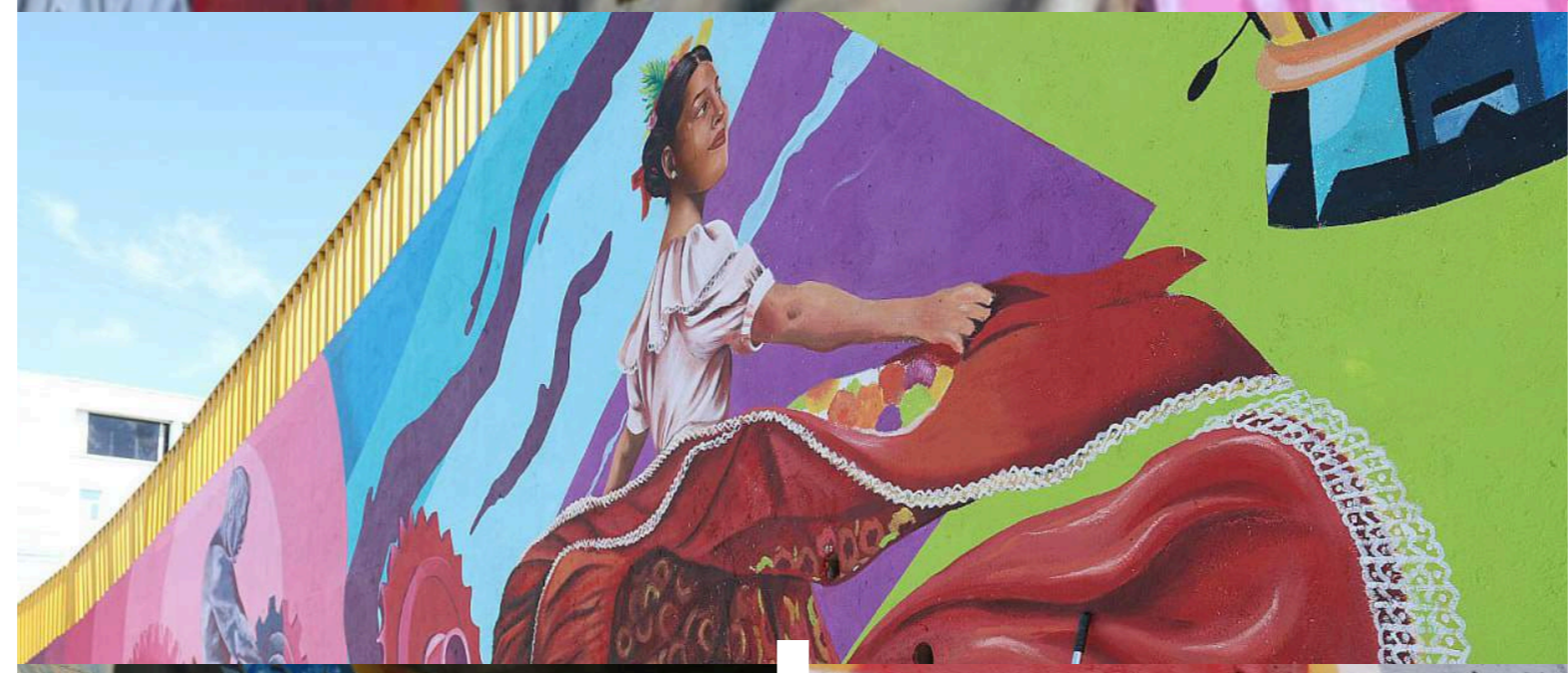



## Hoyo de Merriam pasó

del abandono a referente de la tradición y arte

Tras décadas de abandono desde su construcción en los años 70 por administraciones pasadas, el famoso "Hoyo de Merriam" vuelve a la vida, tras los trabajos de restauración por parte de la Alcaldía Municipal del Distrito Central (AMDC).



Y es que el sitio estaba sucio, lleno de basura y en el total abandono, lo cual generaba que a las personas les diera temor pasar por esa zona.

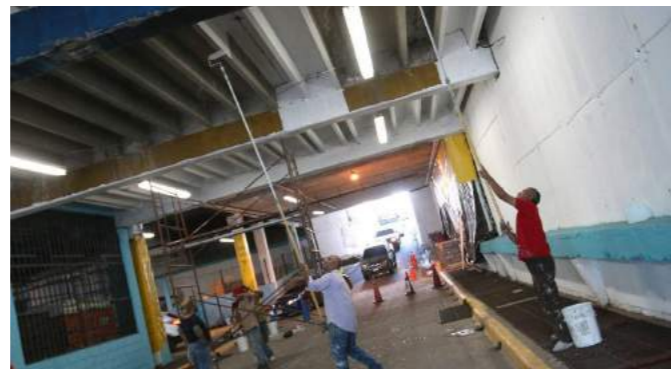

Sin embargo, tras las instrucciones del alcalde Jorge Aldana para intervenir ese sector del centro histórico de Tegucigalpa los equipos de la comuna capitalina realizaron una intervención que comprende mejoras en la infraestructura, sistema de drenaje, así como la elaboración de un mural e iluminación.



# SI TE LLEGA, CUIDALA

Te puede  
faltar cuando

**más lo  
necesites.**



## Una explosión de sabor y diversión **disfrutaron los capitalinos** en el Festival del Color

Entre bailes de punta de los Hermanos Arriola, la participación de DJs con música de los hits contemporáneos y las diversas gastronomías culinarias, se desarrolló en abril el Festival del Color, que organizó la Alcaldía Municipal del Distrito Central (AMDC).

La diversión empezó desde temprano, donde los 10 restaurantes de la colonia América se unieron para brindar diferentes tipos de platillos a las personas que visitaban el festival.

En el evento estuvieron presentes la Big Band del Cuerpo de Bomberos, el grupo de danza de la Universidad Nacional Pedagógica Francisco Morazan (UPNFM), Grupo EXTASIS y los

Hermanos Arriola, que deleitaron al público.

Asimismo, se realizó una exposición de fotos de los inicios de la capital, una presentación de payasos y caricaturistas para los más pequeños del hogar.

Además, la capital vivió una explosión de color y diversión con un espectáculo de luces de bengala, el cual finalizó en la madrugada.

El gerente de Turismo, Javier Portillo, saludó a todos los capitalinos y agradeció el apoyo brindado al evento, demostrando que el Distrito Central es un espacio que brinda diferentes actividades recreativas para la población





# Más de 2,000 personas

son beneficiados con el mejoramiento de techos y pisos en sus viviendas



A través del programa Atención de la Vivienda de la comuna se han beneficiado 1,600 capitalinos con la instalación de techos en sus casas y centros comunitarios.

Además, se ha beneficiado a 495 pobladores con la construcción de 92 unidades de piso que eran de tierra o estaban en pésimas condiciones.

Algunas zonas intervenidas son las colonias Nueva Capital, Berlín,

Mery Flake, Villa Campesina y otras comunidades de este sector que ubican en la periferia de la capital, donde están la mayor parte de asentamientos humanos informales de la ciudad

Hay intervención en muchas aldeas que están fuera del casco urbano que no habían sido atendidas por administraciones pasadas y estaban en completo olvido.

# Con el programa Corazón de Pueblo

atendimos a más de

## 26,800 personas del DC

Desde que el alcalde Jorge Aldana anunció el programa Corazón de Pueblo el pasado mes de mayo para brindar la ayuda necesaria a todas las comunidades del Distrito Central, un total de 26,825 personas recibieron el apoyo por medio de diversas ayudas.

Dentro de este proyecto social están: la entrega de Pañaleras de Buen Corazón, se abrió la Clínica Veterinaria Municipal (CMV) para atender gratis a los animales en condición vulnerable y mascotas, realización de brigadas médicas por parte de Salud para el Pueblo, así como, la entrega de kits escolares y pupitres en diversos centros educativos de la ciudad.

En cuanto a las pañaleras, más de 6,657 mujeres que dieron a luz en hospitales públicos recibieron los kits con insumos básicos para sus recién nacidos, en donde se incluyen pañales, toallas húmedas, frazadas, crema, champú, jabón para bebé e información para la lactancia.

La Gerencia Salud para el Pueblo, a través de sus brigadas médicas, atendió a más de 13,034 personas de 45 colonias de la capital por medio de consulta general, odontológica y nutricional, al igual que brindaron kits de nutrición y aseo personal a todos los beneficiados.



Asimismo, la CMV atendió a más de 3,227 perros, gatos y otros animales con diversos tipos de consulta, como aplicación de vacunas, cirugías, exámenes de laboratorio, esterilizaciones y emergencias.

Además, alrededor de 20 centros educativos recibieron más de 2,800 pupitres nuevos y los alumnos pudieron disfrutar de más de 1,800 kits escolares que contenían mochilas, lápices, cuadernos y borradores: En los centros municipales hay 1,200



niños matriculados que recibieron el apoyo.

Asimismo, más de 300 centros educativos han participado en los Semilleros Olímpicos de Buen Corazón, donde los equipos de la comuna les enseñan diferentes disciplinas deportivas para que los practiquen y hagan actividad física para promover un estilo de vida saludable.

Todo lo anterior ha sido gracias al pueblo capitalino que ha depositado su confianza en alcalde Aldana, mediante el pago de sus impuestos, que están siendo invertidos con transparencia en diversos proyectos de infraestructura al igual que impulsando programas sociales, para construir una ciudad de buen corazón.



# FUNERARIA DEL PUEBLO

Al servicio de la ciudadanía, la Funeraria del Pueblo ha entregado en total 861 ataúdes gratuitos a las personas que han perdido un ser querido en este año.

En los últimos días se entregaron 24 cajas mortuorias a la Dirección General de Medicina Forense del Ministerio Público para las inhumaciones de cuerpos que no fueron reconocidos por sus parientes o amistades de la morgue de la capital.

Asimismo, la Alcaldía Municipal del Distrito Central (AMDC) extendió su brazo solidario y

brindó asistencia humanitaria a los familiares de las 10 víctimas mortales del fatal accidente en el kilómetro 32 de la carretera hacia Olancho, ocurrido el 5 de diciembre, donde se pusieron a la disposición 20 ataúdes de los cuales se entregaron 8 incluyendo uno para niño.

Según Claudia Ordoñez, gerente de la Funeraria del Pueblo, los requisitos para adquirir un féretro son una copia del acta de defunción, una copia de la identidad de la persona fallecida y una copia de la identidad de la persona de quién solicita el ataúd.

Por otra parte, la comuna pondrá a disposición del pueblo el uso de una sala de velación, que está siendo remodelada y los trabajos avanzan en un 80 por ciento para que esté completamente acondicionada. Este espacio está ubicado en el barrio El Obelisco, en la segunda avenida de Comayagüela, (actualmente está ubicada en el plantel de la 21 de Octubre), y contará con una oficina de donaciones para la entrega de ataúdes sala de velación, un altar, cocineta y baños, para que la población que pierde a un ser amado pueda despedirlo con una ceremonia fúnebre digna.

“Se va permitir el uso de la sala por 24 horas máximo, los requisitos de la persona que venga a solicitar la sala tiene que ser un familiar o un responsable. Los capitalinos tendrán una sala velatoria ahorrando al menos 10 mil lempiras por utilizarla gratis”, indicó Ordoñez.



# ¿QUÉ SERVICIOS OFRECE LA FUNERARÍA DEL PUEBLO?



Donación de ataúd



Donación de Mortaja



## ¿QUÉ REQUISITOS NECESITAS?



Copia de:

- ✓ Documento medicina forense
- ✓ DNI del fallecido
- ✓ DNI de la persona que reclamará el ataúd.

**INVERSIÓN PARA EL DESARROLLO**  
TUS IMPUESTOS, TU CIUDAD

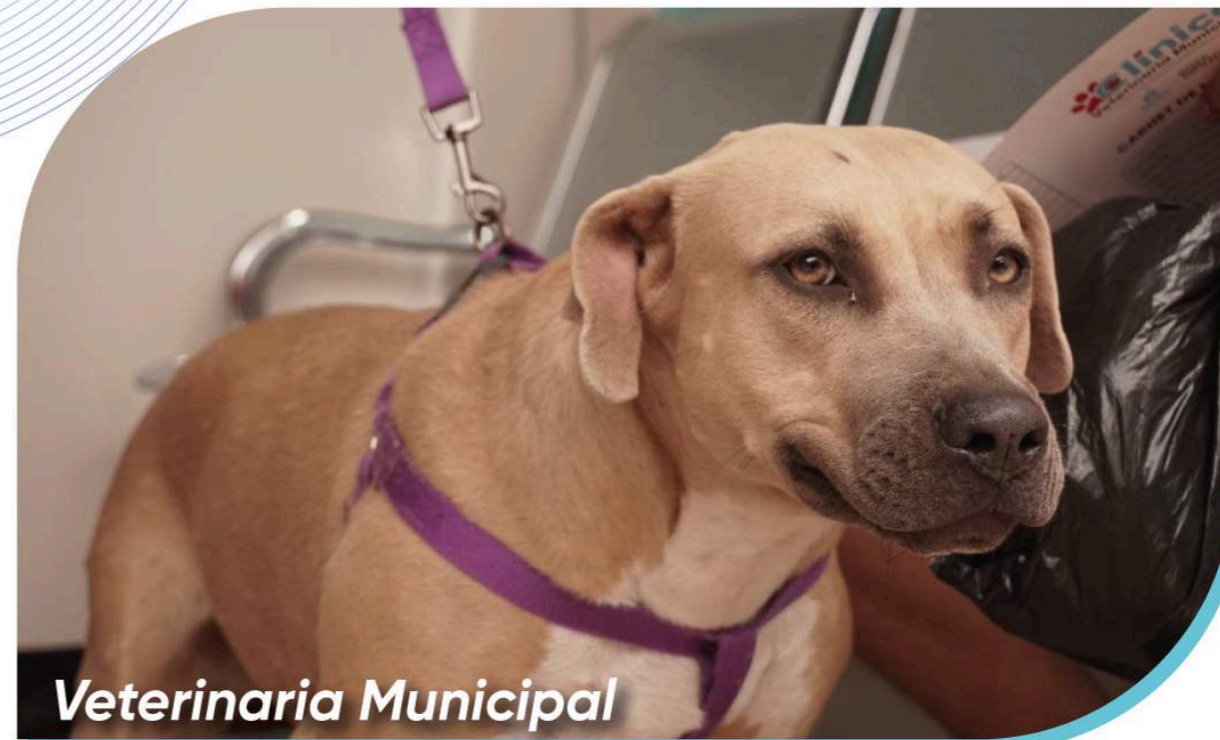

Veterinaria Municipal

CON EL PAGO DE TUS IMPUESTOS **CONTRIBUYES A LA CONSTRUCCIÓN** DE LA CIUDAD QUE MERECEMOS

Conoce los bancos dónde puedes realizar el pago:





# Primera Clínica Veterinaria

En administración del alcalde Aldana se abre la primera Clínica Veterinaria Municipal del país

La atención gratuita y con personal veterinario certificado al servicio del bienestar animal en el Distrito Central (DC) dejó de ser un sueño y ahora es una realidad con la administración del alcalde Jorge Aldana.

Con el compromiso de demostrar que lo público puede ser de calidad y como parte de un servicio a la población capitalina abrió sus puertas el 12 de julio la primera Clínica Veterinaria Municipal en el municipio y en el país.

Desde ese entonces, se han

brindado 3,227 atenciones, de las cuales 2,129 fueron perros, 1,081 gatos, 10 conejos y siete roedores. *En promedio cada mes se atiende entre 800 y 1,000 animales.*

Entre los procedimientos que se han realizado están: cirugía, esterilizaciones, consulta general, emergencias y atención por seguimiento, entre otros procedimientos.

Las instalaciones de la clínica están ubicadas en el barrio Guadalupe, una calle antes de la iglesia El Cenáculo.

El personal veterinario está altamente certificado para atender cada caso que llegue a la clínica, por lo que la población debe tener la confianza de llevar a sus mascotas.

**Clínica Veterinaria Municipal**

## Nuestros servicios:

- ✦ Esterilización
- ✦ Vacunación
- ✦ Consulta general
- ✦ Servicios de laboratorio
- ✦ Rayos X



*Esta es una apuesta realmente importante para la ciudad, reconociendo la labor de héroes anónimos como rescatistas y protectores para los hogares que los han vuelto parte de la familia”.*

## Horario de atención:

Lunes a viernes:  
9:00am a 5:00pm

Sábados:  
9:00am a 2:00pm





**Más de 28,000 capitalinos** recibieron la asistencia legal por parte del Bufete del Pueblo

Si usted necesita asesoría legal en temas de alimentación, paternidad o requiere hacer algún trámite legal pero no cuenta con los recursos para acudir a un abogado privado, el Bufete del Pueblo de la Alcaldía Municipal del Distrito Central (AMDC) es su respuesta.

Este espacio que brinda asistencia gratuita apoya en todo tipo de asesoría legal en temas relacionados a lo civil, laboral y familiar.

El gerente del Bufete, Erick Lanza, manifestó que alrededor de 28,030 personas recibieron la asistencia legal en las diversas ramas tales como lo civil, laboral, administrativo, penal, al igual que las mediaciones y conciliaciones pertinentes a los casos.



“Nuestro objetivo es poder atender a todas las personas, por lo que creamos el Bufete móvil y lo llevamos al Parque Central para ampliar nuestros servicios y otorgarles los consejos legales que necesiten”, agregó Lanza.

Un total de 2,381 personas recibieron orientación sobre demandas y representación legal, mientras 13,507 usuarios recibieron asesoría jurídica, 12,125 fueron gestiones y presentaciones de procedimientos administrativos y 17 mediaciones y conciliaciones que fueron resueltas.

Las oficinas del Bufete del Pueblo están ubicadas en el barrio Morazán, contiguo a las instalaciones del Cuerpo de Bomberos, donde la atención es gratuita.





**CORAZÓN  
DE PUEBLO**



**CORAZÓN**  
DE PUEBLO

## 6,600 pañaleras de buen corazón

### dan bienvenida a recién nacidos en hospitales públicos

En lo que va del año los equipos municipales han entregado 6,657 "Pañaleras de Buen Corazón" a madres que dan a luz en hospitales públicos de la capital.

De esa cantidad, 4,572 fueron donadas a bebés del Materno Infantil, 1,997 en el área de maternidad del Hospital San Felipe y 88 al programa Operación Sonrisa.

Mediante el programa "Corazón de Pueblo" se entregan entre 70 a 100 pañaleras diarias en promedio, las cuales contienen diversos insumos como una frazada, pañales, toallas húmedas, crema, champú, jabón e información para la lactancia.

Esta iniciativa comenzó el 15 de mayo que impulsa la Dirección de Gestión Comunitaria y Desarrollo

Humano de la comuna capitalina.

El alcalde del Distrito Central, Jorge Aldana, manifestó que la mejor forma de darle la bienvenida a los recién nacidos es por medio de una mano amiga porque no todas las madres disponen de los recursos económicos para la llegada de un bebé.

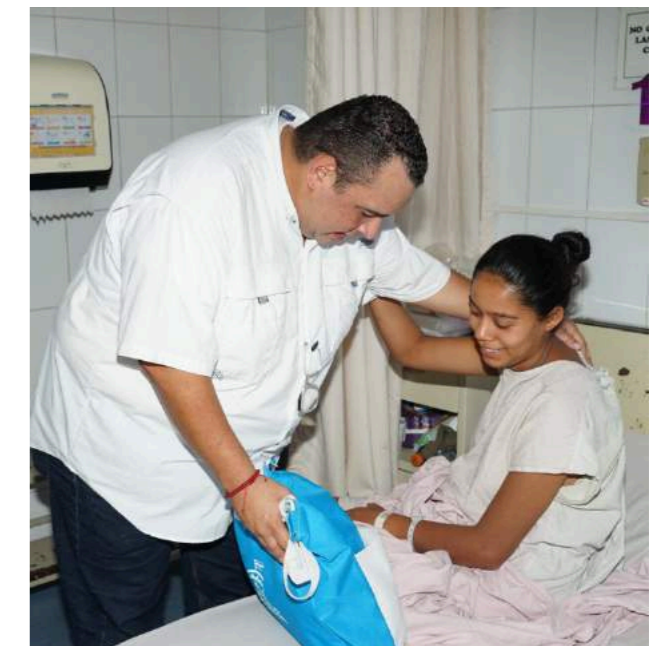

## Año escolar en Centros Municipales cierra con la iniciativa de aumentar en 15% la matrícula para el 2024

Con la atención integral de 1,200 niños en este año y la proyección de ampliar en un 15% la matrícula para el 2024, los 17 Centros Municipales de Cuidado Infantil (CMCI) del Distrito Central se prepararon para el cierre del período escolar de 2023.

Las autoridades de la Alcaldía capitalina clausuran el año lectivo con un promedio de 200 días de clases recibidas por los alumnos de estos establecimientos, quienes, además, son atendidos en diversas áreas por personal altamente calificado, entre ellas estimulación temprana.

“La matrícula de este año fue de 1,200 niños y estamos trabajando para aumentarla en un 15% para el próximo año”, manifestó la directora de Gestión Comunitaria y Desarrollo Humano de la comuna, Rocío Rosales.

Detalló que, durante permanecen en estos espacios, a estos pequeños se les brindan cinco tiempos de comida que es elaborada siguiendo los estándares nutricionales sugeridos por una especialista en el tema.

Asimismo, se les ofrece atención médica y odontológica gratuita, con el objetivo de velar por la salud de los menores de estos centros, los cuales se ubican, en su mayoría, en los mercados de la capital, para ayudar a muchas madres que se dedican al comercio informal en estos centros de abasto.

Del total de CMCI, ocho son de cuidados infantiles, siete de educación preescolar y dos imparten clases hasta séptimo grado.



## CORAZON DE PUEBLO



# Semilleros Olímpicos

**Más de 300 centros educativos participan en el programa "Semilleros Olímpicos de Buen Corazón"**

"Semilleros Olímpicos de Buen Corazón", es un programa que impulsa la Alcaldía capitalina en los centros educativos del Distrito Central para fomentar el deporte y la sana recreación.

Los equipos de la Gerencia de Deportes y Recreación de la comuna han llegado a 305 escuelas en los diversos barrios y colonias de la capital para enseñarles las distintas ramas deportivas.

Leyli Núñez, gerente de esa dependencia de la Alcaldía Municipal del Distrito Central (AMDC), explica que el objetivo de brindar el deporte en las escuelas e institutos surgió con la necesidad

de impulsar las actividades físicas que fomentarán la disciplina, el bienestar mental y físico en los niños y jóvenes del municipio.

Entre las distintas escuelas a las que se lleva el programa se encuentran los 17 Centros Municipales de Cuidados Infantiles, guarderías, así como escuelas primarias y secundarias del sistema educativo, donde los visitan los días martes, jueves y viernes con la organización juvenil Cultivarte, para ampliar en las distintas ramas deportivas.

La solicitud se puede presentar por escrito en las instalaciones de la Gerencia de Desarrollo Humano, ubicadas en el barrio Morazán, contiguo al Cuartel General del Cuerpo de Bomberos.



**¡Chivas con el dengue!**

# La fumigación salva vidas

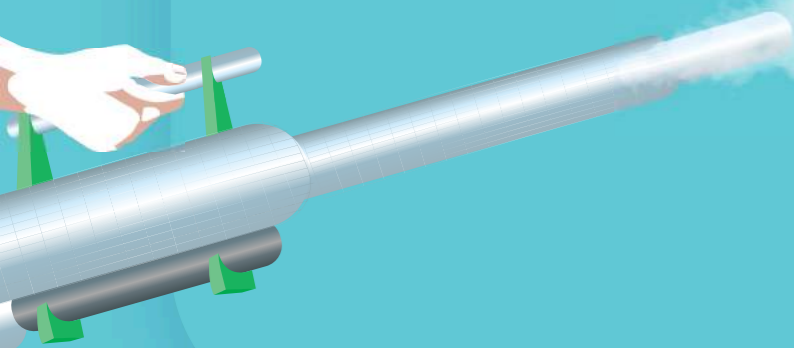

## Recomendación ante lluvias intensas

**Guarda en una bolsa de plástico tus documentos importantes**



**Mantén libres de basura cunetas y tragantes**



**Maneja con precaución si la lluvia te sorprende en camino.**

**Conserva la calma y mantente informado de los avisos oficiales**



# ¡CUIDÉMONOS! LLEGARON LAS LLUVIAS

# Obras de mitigación y dragados

previenen riesgos de desastres y salvan vidas en el Distrito Central



Las obras de mitigación y los trabajos de dragado que han realizado este año los equipos municipales evitaron los riesgos de inundaciones en la temporada de lluvias y el riesgo de desastres por deslizamientos de tierra en los sectores vulnerables de la capital

Dentro de las obras de mitigación que se hicieron los trabajos de dragados, donde se removieron más de 55 mil toneladas de sedimentos de los diferentes ríos y quebradas del Distrito Central, todos los afluentes principales para evitar inundaciones, también, con la recolección de desechos sólidos ayudó

muchísimo a evitar inundaciones en las zonas de los mercados que históricamente se han inundado debido al mal manejo de la basura.

En cuanto a las obras de mitigación se realizó la construcción de muros de contención, canalizaciones de agua de manera correcta, protecciones de taludes, elaboración de cajas puentes, cunetas y canales en diferentes sectores del municipio.

A su vez, indicó que en la colonia Guillén, donde ocurrió un deslizamiento en septiembre de

2022 y se derrumbaron más de un centenar de viviendas, se trabajó en intervenir 1,700 metros de canales para el paso del agua, se instalaron tres disipadores y cajas colectoras. Mientras que en El Reparto se construyeron 233 metros de cunetas, así como, alrededor de 48 metros cúbicos de muros de gaviones de contención.

Asimismo, se han construido 675 metros cúbicos de gaviones en la colonia Roberto Suazo Córdova y drenajes franceses para evitar el colapso de sectores que están propensos a deslizamientos de ladera.

De igual forma, 1,800 metros de canales se construyeron en la colonia Villa Delmy y en la colonia 28 de Marzo también se está ejecutando un proyecto de mitigación, mediante canales y una caja puente, entre otros sectores que se están interviniendo.





# Vecinos de la colonia 28 de Marzo

**vivirán en una zona segura con la construcción de una caja puente.**

El proyecto de construcción de una caja puente en la colonia 28 de Marzo, permitirá prevenir el peligro por inundaciones, ya que en temporada de lluvias la quebrada Las Burras desbordaba y ponía en riesgo la vida de los pobladores y sus bienes.

Por ello, el nuevo embaulado tendrá una longitud de 21 metros lineales y una magnitud de dos metros de alto y dos de ancho, lo que permitirá que el agua del afluente circule con mayor facilidad, porque en época lluviosa aumentaba su caudal considerablemente y ocasiona afectaciones en la zona; la nueva

estructura es de concreto reforzado para garantizar una durabilidad de al menos 30 años.

Igualmente, se cambiaron las tuberías de agua potable por unas nuevas y de mayor capacidad.

En tal sentido, la obra será una respuesta concreta a los llamados que por años los vecinos de la colonia venían haciendo, y la municipalidad tomó cartas en el asunto ejecutando el proyecto junto a la Agencia de Cooperación Alemana, a través del banco KfW, desde su planificación

Se hizo una inversión de 4.5 millones de lempiras en la obra que dará mayor refuerzo ante la crecida del caudal de la quebrada Las Burras en épocas de lluvia, salvaguardando la vida de los vecinos de la zona.





# “Hemos decidido ser responsables con la voluntad del pueblo, priorizando obras a su beneficio, estrechando relaciones con gobiernos amigos y cooperantes”



Las autoridades de la Alcaldía Municipal del Distrito Central (AMDC) realizaron el primer Congreso Regional “Avances y Retos de la Gestión del Riesgo y la Adaptación Urbana en Centroamérica y el Caribe”, en el que participaron autoridades de las capitales de la región centroamericana y alcaldes de Honduras.

Este encuentro se desarrolló del 30 de octubre al 1 de noviembre de este año y tuvo como objetivo mantener vigente en la agenda de los gobernantes las acciones y programas encaminados a fomentar la reducción de riesgos, fortalecimiento institucional y la adaptación urbana en sus localidades.

“Hemos decidido ser responsables

con la voluntad del pueblo, priorizando obras a su beneficio, estrechando relaciones con gobiernos amigos y cooperantes, trabajando de la mano para construir las medidas que nos permitan alcanzar una Centroamérica segura”, afirmó el alcalde del Distrito Central, Jorge Aldana, al dar la bienvenida a sus homólogos.

Este encuentro regional representa una mirada al pasado y presente, pensando en el futuro de las ciudades del mundo.

Durante esta jornada, en la que también se conmemoran 25 años del paso del Huracán Mitch por la región, se realizaron conferencias magistrales y paneles con expertos nacionales e internacionales.



# Codeles:

## organizaciones comunitarias de primera respuesta ante una emergencia

La organización de las comunidades es vital al momento de hacerle frente a las emergencias y poder salvar la vida y los bienes de las personas que viven en zonas de riesgo en la capital.

Dada la importancia de tener organizados barrios y colonias para ese fin, la Alcaldía del Distrito Central, a través del

Comité de Emergencia Municipal (Codem), mantiene la constitución de Comités de Emergencia Locales (Codeles) en los sectores de mayor vulnerabilidad de la ciudad, mismos que están siendo certificados para garantizar su entrenamiento en áreas de gestión integral de riesgos.



## Pero, ¿qué es un Codel?

Es una estructura organizativa comunitaria, conformada por hombres y mujeres, tanto adultos como jóvenes, interesados en atender las necesidades de sus comunidades. Estas estructuras son las que brindan la primera respuesta al momento de una contingencia en su sector de responsabilidad.

Además, elaboran y ponen en práctica los Planes Comunitarios de Gestión de Riesgo (PCGR), para ayudar a reducir sus vulnerabilidades y riesgos, los cuales se elaboran en conjunto con el Codem.

Entre sus objetivos está desarrollar de manera conjunta con la comunidad acciones de gestión integral del riesgo y servir de enlace y coordinación con el Codem y las instituciones de primera respuesta.

Igualmente, sensibilizar a la comunidad para que ante un evento

adverso puedan salvaguardar la vida, proteger sus medios de vida y el ambiente; así como, servir de enlace para canalizar recursos y el desarrollo de proyectos para mejorar sus condiciones de seguridad y transformar sus vulnerabilidades.

Un Codel se conforma con integrantes de la comunidad, patronatos, juntas de agua, organizaciones de socorro, voluntarios de salud y otros sectores interesados en ser partícipes del bienestar del lugar donde conviven.

La certificación de estas organizaciones se hace en tres niveles: básico, intermedio y avanzado.

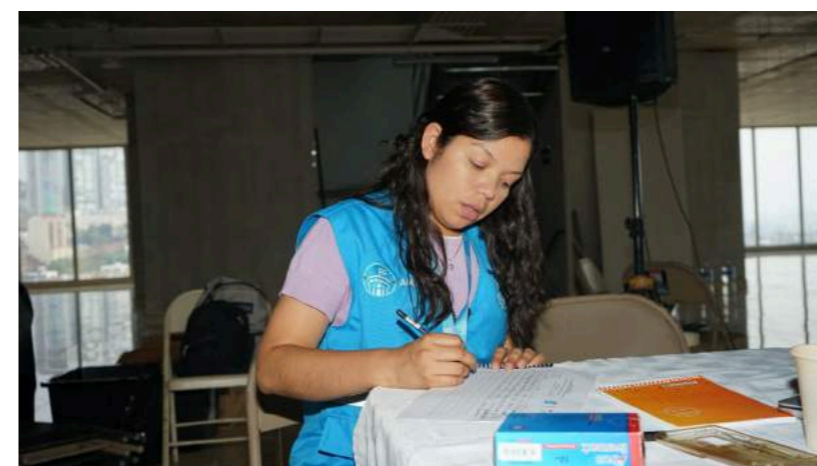



## La Empresa Pública Municipal Unidad Municipal de Agua y Saneamiento

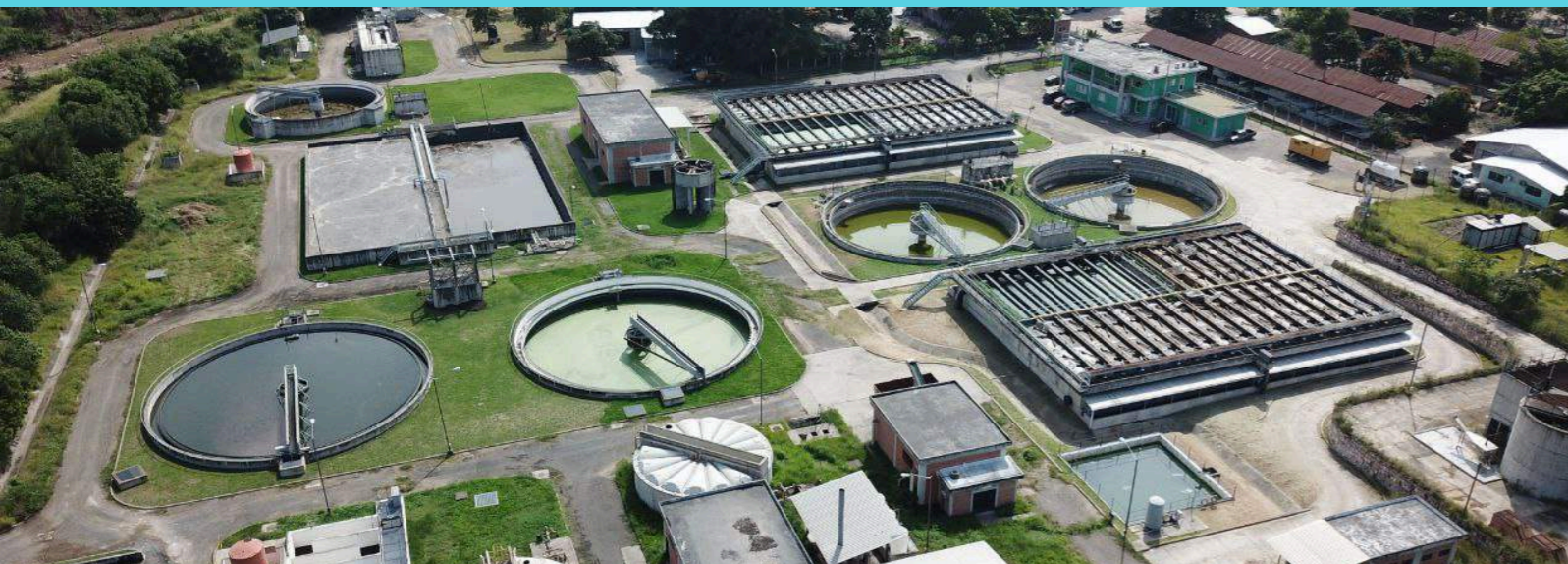

## Avanzan los estudios del proyecto del sistema de agua potable en la **capital**

El proyecto para mejorar, ampliar, construir, restituir e instalar el sistema de agua potable para la capital sigue avanzando en los estudios de prefactibilidad que vienen realizando los equipos técnicos de la Agencia de Cooperación Internacional del Japón (JICA) y de la Unidad Municipal de Agua Potable y Saneamiento (UMAPS).

El estudio se estructura en base a componentes, entre los que incluye el cambio total de 600 kilómetros de tuberías, mismos que se podría comenzar sustituyendo la red principal desde los tanques de

almacenamiento de la planta Los Laureles hacia los diferentes tanques y estaciones elevadoras, ubicadas a lo largo y ancho de la ciudad.

Este primer componente es vital, ya que, al cambiar las viejas tuberías, se reducirán las pérdidas de agua no visibles, el estudio también concentra la revisión, condición actual y cambios de equipo en 26 estaciones elevadoras de bombeo, e igual se revisará y cambiarán las válvulas de control, de aire y limpieza en la línea primaria de la Concepción, las que por su antigüedad ya requieren ser restituidas.





## L 20 millones se invierten para fortalecer infraestructura de las represas del Distrito Central



Un total de 20 millones de lempiras fueron invertidos por la Unidad Municipal de Agua Potable y Saneamiento (UMAPS) para fortalecer la infraestructura en las plantas de tratamiento, ubicadas en El Picacho, Los Laureles y la Concepción. y a la vez elevar los niveles de seguridad física de los dos embalses.

Estos trabajos de ingeniería forman parte del proyecto Mejoras al Sistema de Agua Potable de la capital, que financia el Banco Mundial a la Alcaldía Municipal de Distrito Central (AMDC). Esto con el fin de reforzar la infraestructura de los embalses ya que desde hace muchos años no se había revisado, pero en éste último año se están realizando obras que refuercen y alarguen la vida útil de las represas.

Es importante destacar que el financiamiento del Banco Mundial, incluye un componente orientado a reducir pérdidas no visibles en cinco sectores de la capital, que incluye cambio de tuberías, instalación de macro y micro medidores, sustitución de válvulas. Actualmente, se ejecuta el primer piloto que

comprende siete colonias del sur de Comayagüela, cuya referencia es Loarque, en dónde ya se hicieron los primeros cambios y resultaron altamente positivos, en cuanto a la disminución de fugas de agua no visibles.

La UMAPS, también en el marco de sus competencias, está trabajando en los estudios para medir los grados o niveles de contaminación que podrían presentarse en la cuenca hidrográfica Guacerique y, con los resultados, tomar las decisiones y medidas apropiadas antes de que las aguas lleguen a la planta de tratamiento, ubicada en los Laureles.



**// Hoy estamos haciendo las inversiones que durante 30 años no quisieron hacer , porque vieron el agua como un negocio y nosotros lo vemos con un derecho //**

*Jorge Aldana*  
Alcalde Distrito Central



El programa que impulsa la alcaldía capitalina, a través de la Unidad Municipal de Agua Potable y Saneamiento (UMAPS), denominado "Agua para el Presente y el Futuro" concluyó este año con la ejecución de 20 proyectos en centros educativos y juntas administradoras de agua del Distrito Central.

Uno de los primeros establecimientos en ser intervenidos es el Instituto Central Vicente Cáceres (ICVC), en el cual se está desarrollando un proyecto que consiste en el cambio de la red de distribución

de agua potable y aguas negras.

Se instalaron cinco tanques de rotoplas con capacidad de 5,000 litros cada uno, beneficiando a una población de 5,500 entre estudiantes, maestros, personal de mantenimiento y padres de familia.

"Hoy estamos haciendo las inversiones que durante 30 años no quisieron hacer , porque vieron el agua como un negocio y nosotros lo vemos con un derecho", afirmó el alcalde capitalino Jorge Aldana.

Actualmente, se trabaja con las juntas administradoras de agua que han ido a elecciones de sus directivas, e instituciones educativas que envían sus solicitudes a la gerencia general de la UMAPS, donde luego se hace el estudio de campo para definir la obra a ejecutarse.

Otros centros educativos que se encuentran dentro del plan de intervención son Montes de

Bendición, Mundo Infantil, Reynaldo Salinas, Pablo Portillo, y Concepción Amador.

Por su parte, el gerente de la UMAPS, Arturo Trochez, expresó que esta administración apoyará a los niños y niñas de la capital, con este tipo de proyectos, los cuales no se miden por su valor o tamaño, sino por la calidad de vida que mejorará en la comunidad escolar.





## UMAPS amplia base de nuevos abonados al sistema de agua potable y alcantarillado sanitario

La Unidad Municipal de Agua Potable y Saneamiento (UMAPS), en el marco de la atención en el área comercial, está implementando un programa para ampliar la base de nuevos abonados, que en este año ingresaron a 4,732 jefes de familia que tienen su cuenta comercial.

Con este nuevo dato, la entidad municipal llega a 130 mil clientes en toda la capital, lo cual es positivo debido a que hace años no se incorporaban nuevos clientes por factores y criterios que administraciones anteriores decidían.

Entre las colonias atendidas con satisfacción están: residencial San José, Villa Nueva, Villa Los Laureles, Villa La Concepción, El Sauce, Santa Cruz, Las Casitas, Venecia en su segunda etapa, La Era, Villaforest, entre otras.

Igualmente, se está llevando a cabo el Programa de Gestión de Áreas de Alto Impacto para actualizar el catastro de clientes, identificar altos consumidores, instalación de nuevos medidores, entrega de recibos y tomas de lecturas, cortes de suministro de agua potable, entrega de notas y requerimientos de cobros, actualización de datos los clientes y reforzamiento de marca institucional.

Además, se tiene identificado intervenir cinco áreas de alto impacto como Lomas del Guijarro, en donde ya hay los primeros resultados de pegues ilegales, luego se harán operativos correspondientes en Los Próceres, El Hatillo, bulevar Suyapa, Miramontes, entre otros sectores.

## Con apoyo del gobierno central se mejorará la planta de tratamiento

de aguas residuales de la San José de la Vega y beneficiará a 30 comunidades

Alrededor de 100 mil personas, de más de 30 colonias del sureste de la capital, serán beneficiadas con el acondicionamiento de la planta de tratamiento de aguas residuales en la colonia San José de la Vega, con el apoyo del Fondo Hondureño de Inversión Social (FHIS).

El proyecto fue anunciado durante la semana por el ministro del FHIS, Octavio Pineda, y el alcalde capitalino, Jorge Aldana, junto a las autoridades de la Unidad Municipal de Agua Potable y Saneamiento (UMAPS).

El proyecto tiene como objetivo

mejorar el servicio de depuración de las plantas de tratamiento y colectores del sureste de Tegucigalpa, para proteger el medio ambiente y salud de la población, y será ejecutado a un costo inicial de 13.2 millones de lempiras.

Además, dotará de una cobertura de saneamiento adecuada para una visión de servicio de dos años a los habitantes del sureste de la ciudad, que forman parte de las cuencas de San José, Agua Salada y Choluteca, las cuales desembocan en las plantas de tratamiento de la colonia en mención.



# 24 millones de lempiras recupera la UMAPS

por concepto de cortes por mora de abonados con el servicio de agua

Cabe mencionar que esa planta de tratamiento solo está funcionando a menos de un 20% de su capacidad, y con la intervención en conjunto al gobierno central, la misma se potenciará al 100%, por lo que podría llegar a beneficiar posteriormente a 450 mil personas de la capital.

Entre las comunidades que se beneficiarán están la aldea Jacaleapa, las colonias Víctor F. Ardón, Bernardo Dazzy, Lomas de Jacaleapa, Las Palmas, Lomas de San José, Santa Isabel, Roma, Vegas del Río, Monterrey, La Vega, Lomas de Miraflores, La Joya, Kennedy, Altos del Trapiche, Hato de Enmedio, Miraflores, El Hogar, Las

Colinas y Altos de las Colinas.

Asimismo, El Dorado, Jardín de Miraflores, San Ignacio, San Ángel, Villa Cristina, Villa Esmeralda, Germania, Loarque, Nuevo Loarque, Río Grande, Altos de Toncontín, Satélite, San José del Pedregal y San José de la Peña.

“Debemos recordar que la red de agua potable y saneamiento de la capital tenía 30 años de abandono y la inversión que se hará nos trae beneficios a todos en salud, ya que ninguna ciudad puede tener desarrollo si no se garantiza la sanidad para sus habitantes”, mencionó el alcalde Jorge Aldana.

La Unidad Municipal de Agua Potable y Saneamiento (UMAPS) ha registrado una recuperación de 24 millones de lempiras por los operativos de corte de agua de abonados que no cumplieron con sus compromisos de pagos entre los meses de abril y septiembre del presente año.

En un informe proporcionado por la subgerencia Comercial de la entidad municipal, detalla que se realizaron en ese periodo 6,832 cortes del servicio de agua, provocando una reacción favorable a UMAPS, puesto que los afectados al no tener agua, realizaron los pagos correspondientes y una minoría firmó acuerdos de pagos diferidos en pagos entre tres y seis meses, con los correspondientes intereses moratorios.

El mismo informe da a conocer que la recaudación hasta el mes de octubre suman 598 millones de lempiras, cantidad que permite a la UMAPS realizar las

operaciones de mantenimiento y distribución del vital líquido, comprando los químicos y los materiales que a diario se usan para reparar daños a la red de agua potable, alcantarillado sanitario y pluvial.

De acuerdo a la información proporcionada por la subgerencia Comercial, el sector residencial pagó hasta octubre 283,500,000 lempiras, luego el sector comercial con 88,886,000 lempiras, convirtiéndose en la segunda categoría de abonado que más paga por el servicio de agua.





## Comitiva municipal compartió experiencias en el extranjero sobre mitigación de desastres, infraestructura vial y déficit de vivienda

Como compromiso de parte del alcalde Jorge Aldana de desarrollar la capital, a través de obras de mitigación de desastres naturales, infraestructura para el mejoramiento de la movilidad urbana y mejoramiento del déficit habitacional, una comitiva municipal realizó visitas a los países de Estados Unidos, Colombia y El Salvador para compartir experiencias sobre estas temáticas.

En su gira por Colombia, el edil Aldana se reunió con el alcalde de Barranquilla, Jaime Pumarejo, para conocer opciones de viviendas sociales y proyectos habitacionales para menguar el déficit habitacional en estas comunidades y con la alcaldesa

de Bogotá, Claudia López Hernández, sobre las experiencias en el caso del sistema de transporte público, servicio de agua y proyectos para emprendedores de la mano de las autoridades de cada ente local de la capital andina.

Por otra parte, una comitiva hondureña integrada por seis alcaldes de Honduras, el alcalde del Distrito Central participó en la Natural Disasters Expo (NDE) (Exposición sobre Desastres Naturales por sus siglas en inglés), realizada en la ciudad de Miami, con la finalidad de mostrar al más alto nivel profesional sobre mitigación de las consecuencias causadas por desastres naturales.

En la ciudad de San Salvador, El Salvador, Aldana participó presente en el Congreso Internacional sobre Gobernanza en la Gestión de Ciudades, a lo cual el edil manifestó: "Este foro de alto nivel nos proporcionó un espacio vital para dialogar y aprender de diversas experiencias internacionales de gestión municipal en nuestra región centroamericana".

Mientras que la capital hondureña fue la sede del primer Congreso Regional "Avances y Retos de la Gestión del Riesgo y la Adaptación Urbana en Centroamérica y el Caribe", desarrollado por las autoridades de la Alcaldía Municipal del Distrito Central (AMDC), del 30 de octubre al 1 de noviembre del presente año y tuvo como objetivo mantener vigente en la agenda de los gobernantes de la región las acciones y programas encaminados a fomentar la reducción de riesgos, fortalecimiento institucional y la adaptación urbana en sus localidades, donde el alcalde de la capital hondureña fue anfitrión del mismo.





# Respaldo de contribuyentes a gestión de alcalde

## Aldana se refleja en la mejora en la recaudación de impuestos

- La confianza de la población del Distrito Central en la administración del alcalde Jorge Aldana se está viendo reflejada en la recaudación de impuestos municipales, ya que se están invirtiendo con transparencia en obras para el desarrollo del municipio.

Hasta el cierre del mes de noviembre, la Gerencia de Recaudación y Control Financiero de la Alcaldía Municipal del Distrito Central (AMDC) registra un ingreso de más de 3,000 millones de lempiras, a falta de un mes para cerrar el año. Con esa cifra se supera la recaudación registrada en 2022 con 2,966.5 millones de lempiras.

Mientras que en 2021 la AMDC tuvo un ingreso de 2,679.3 millones de lempiras y en 2021 fue de 2,252.4 millones.

*“Seguimos trabajando para lograr una mayor recaudación en el tema de los impuestos municipales”, manifestó Brenda Erazo, gerente de Recaudación y Control Financiero de la comuna.*

Añadió que en cuanto al Impuesto Vecinal se ha logrado una recaudación del 95% aproximadamente, ya que quedan muy pocas empresas que aún están pendiente de pago con la municipalidad.

En lo que respecta al Impuesto de Industria, Comercio y Servicios, las empresas vienen realizando su pago de manera puntual cada mes y la mayoría lo hizo en enero pasado.

*“En relación al pago del Impuesto de Bienes Inmuebles después del vencimiento, el 31 de agosto, un buen grupo de contribuyentes se han abocado para ponerse al día para efectuar su pago total y muchos también a realizar los acuerdos de pago aprovechando la ampliación del plazo, que es hasta de 12 meses y con condiciones flexibles, de acuerdo a la capacidad de cada contribuyente”, explicó Erazo.*

- Llamó a los contribuyentes que aún están atrasados con la cancelación de sus tributos a que se acerquen a las oficinas de la AMDC, ya que están en la disponibilidad de apoyarlos para contribuir con el desarrollo del municipio.

La funcionaria detalló que se ha superado la recaudación global en relación a años anteriores en entre un 7 y un 10% aproximadamente.

*“Estamos trabajando fuerte para que noviembre y diciembre sean meses altos y podamos lograr una mayor recaudación y superar en un mayor porcentaje la recaudación global de 2023”, indicó.*

Los contribuyentes que requieran hacer un acuerdo de pago deben abocarse al edificio Ejecutivo de la Alcaldía, ya que en el primer piso hay una ventanilla exclusiva para realizar el trámite, donde deben presentar la solicitud según el tipo de impuesto en el que deseen ponerse al día.





# Corporación Municipal

trabaja en unidad para la toma de decisiones que abonen al desarrollo de la capital

Trabajar de la mano y en unidad para tomar decisiones en favor del municipio del Distrito Central ha sido una de las características fundamentales de la Corporación Municipal que preside el alcalde Jorge Aldana, entendimiento que se refleja en cada sesión que se realiza en busca del desarrollo de la capital.

Las máximas autoridades edilicias trabajan con un solo horizonte: hacer lo mejor para sacar adelante el municipio con

programas y proyectos que beneficien a los sectores más vulnerables.

El regidor Godofredo Fajardo destacó que entre los corporativos existe "el mejor ambiente de unidad, diálogo, paz y entendimiento. Eso se debe a que Jorge Aldana es un líder de apertura y que escucha y es humilde", pues gobierna con inteligencia, considerando la opinión del pueblo y los planteamientos de la Corporación Municipal.



Explicó que entre las decisiones claves que han tomado están los bacheos nocturnos, el cuidado como nunca antes de las áreas verdes, transparencia administrativa, limpieza de ríos y quebradas de la ciudad; al igual que la aprobación de grandes obras de infraestructura.

También está la construcción del mercado de la colonia Villa Nueva, pavimentaciones de calles en barrios, colonias y aldeas en vías de desarrollo, apoyo con implementos

deportivos a más de 100 ligas de fútbol del municipio; además, está en proceso de construcción el proyecto habitacional Villa Solidaridad, para entregar viviendas dignas a las familias afectadas por la falla geológica en la Guillén.

"Y viene más como la ciclovía en el sector de El Picacho y la segunda planta del mercado Zonal Belén", entre muchas obras que favorecerá a la población capitalina, cerró Fajardo.



# Contribuyentes pueden realizar planes de pago en la AMDC para ponerse al día con sus impuestos

La Alcaldía Municipal del Distrito Central (AMDC) ofrece facilidades a los contribuyentes para que puedan suscribir arreglos o planes de pago y así puedan diferir hasta en 12 cuotas sus compromisos de impuestos con la municipalidad.

Las autoridades de la Gerencia de Recaudación y Control Financiero manifestaron que los acuerdos de pago son beneficiosos porque le permiten al contribuyente ponerse al día con los montos atrasados de años anteriores.

El contribuyente que desee hacer un contrato de pago debe abocarse a la oficina de Recaudación de la comuna, ubicada en el primer piso del edificio Ejecutivo de la AMDC, frente al Hospital Viera, en el

centro de Tegucigalpa.

Los contribuyentes son atendidos en un horario de 7:00 M a 4:00 PM.

Los requisitos que se deben presentar son: copia del estado de cuenta actualizado, la clave catastral del bien inmueble que posee, dos copias del Documento Nacional de Identificación (DNI), solvencia municipal del propietario o del representante legal, copia de la escritura de la casa o terreno, así como el croquis de la ubicación, y una copia de recibo de servicios públicos reciente.

En la oficina se le brinda un recibo a cada contribuyente para que pague una prima, según su capacidad, y posteriormente realice el pago de las cuotas mensuales.



# AHORA PUEDES REALIZAR PLANES DE PAGO PARA PONERTE AL DÍA CON TUS IMPUESTOS



Suscríbete a planes de pago y difiere hasta en **12 cuotas tus compromisos de impuestos** con la municipalidad.

## Haz tu contrato de pago

en las oficinas de Recaudación, 1er piso del edificio Ejecutivo de la AMDC frente al Hospital Viera

Los contribuyentes son atendidos en un horario de **7:00 AM a 4:00PM**

### Requisitos:

- ✓ Copia del estado de cuenta actualizado
- ✓ Clave catastral, RTN o ICS
- ✓ 2 copias del DNI
- ✓ Solvencia municipal del propietario o del representante legal
- ✓ Copia de la escritura de la casa o terreno (Si aplica)
- ✓ Croquis de la ubicación
- ✓ Copia de recibo de servicios públicos reciente.

En la oficina se le brindará un recibo a cada contribuyente para que efectúe pago de la prima y posteriormente efectúe el pago de las cuotas mensuales

Para más información llama al: **2220-6086**

# Contribuyentes realizan sus trámites en línea mediante el sistema SOL

Los contribuyentes del Distrito Central comenzaron a realizar este año sus trámites en línea mediante el novedoso Sistema de Servicios Ciudadanos Online (SOL).

Esta plataforma fue habilitada en mayo para la población por la Alcaldía Municipal del Distrito Central (AMDC), a través de la Gerencia de Atención al Ciudadano (GAC), con el apoyo del Programa de las Naciones Unidas para el Desarrollo (PNUD).

Esto significa que ahora los ciudadanos pueden gestionar los siguientes trámites municipales desde sus casas: solicitudes de permisos de operación tales como aperturas de negocios, cambio de actividad comercial o de domicilio.

También, renovaciones de permisos de operación y el impuesto municipal personal, con la cual los contribuyentes obtienen su solvencia municipal requerida para diferentes procesos.

Con este sistema, la AMDC da un paso al frente a la transformación

digital de los trámites municipales con el fin de ahorrarle tiempo y dinero a los ciudadanos, pues ya no tienen que movilizarse hasta el edificio de Atención al Ciudadano, ubicado en el centro de Tegucigalpa.

*Los contribuyentes deben acceder a la página web de la GAC: <https://gac.amdc.hn/> luego ingresan al apartado de trámites en línea, se registran creando un usuario y contraseña.*

Luego se les enviará un correo electrónico, solicitando la confirmación de la suscripción, y ya podrán realizar la gestión que requieran de la Alcaldía.

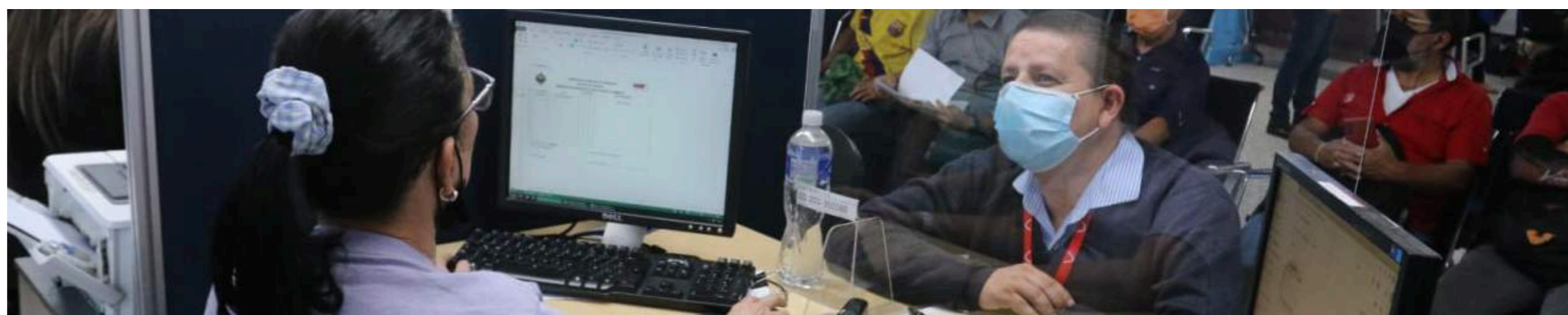
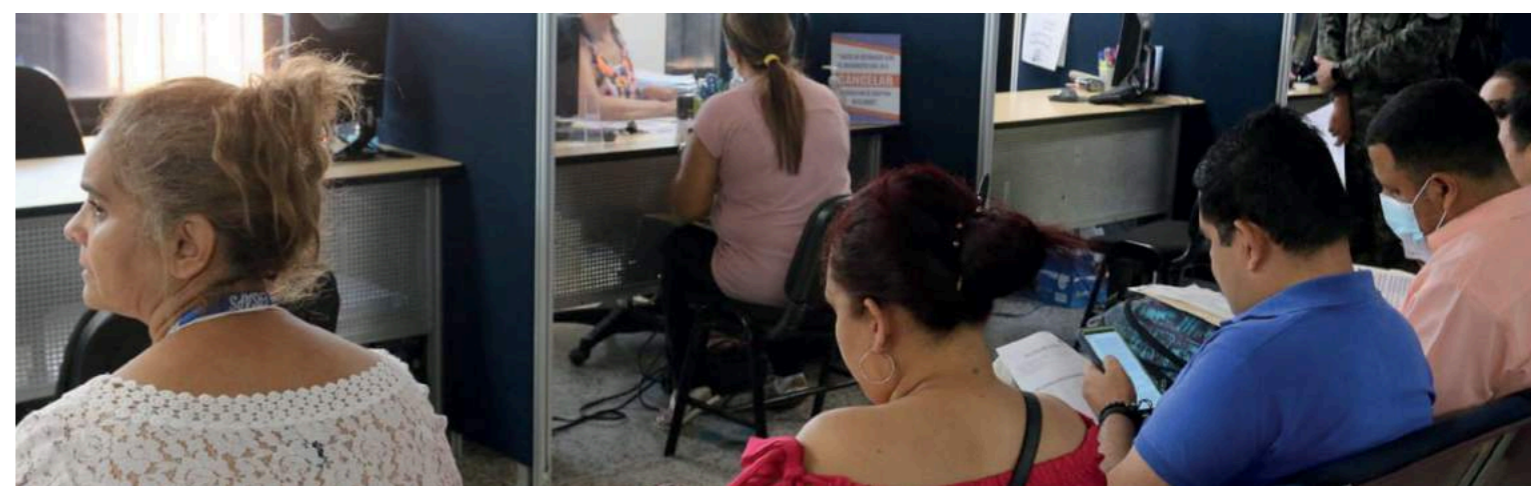
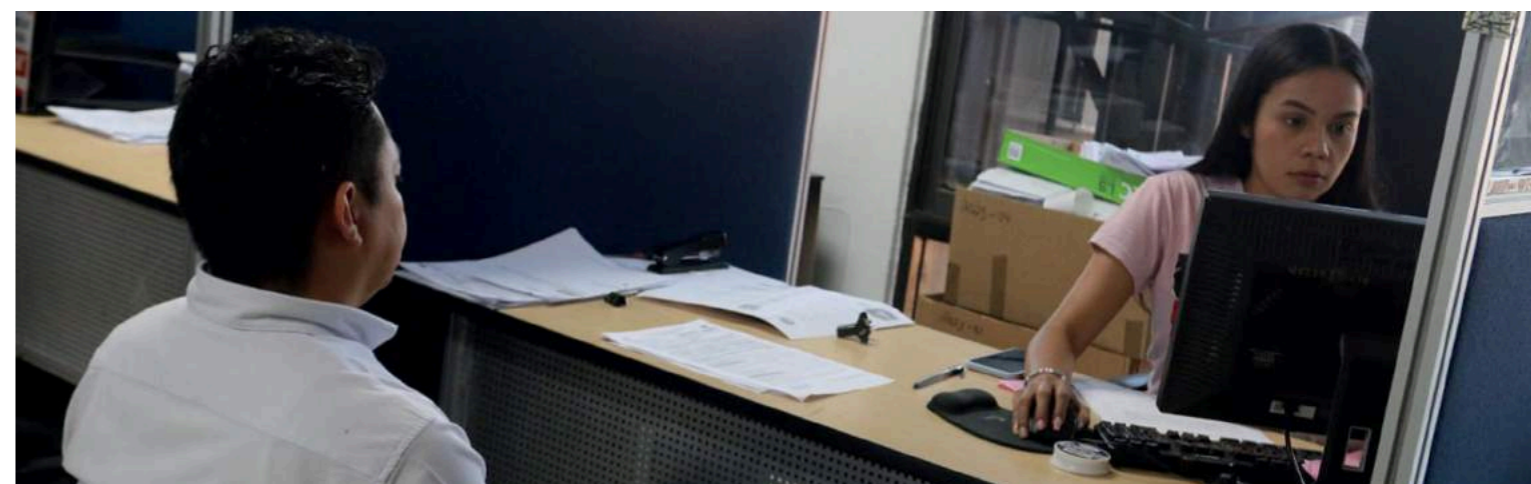



# AMDC

## recibe reconocimiento por cumplir con procesos de transparencia y rendición de cuentas



Tener actualizado su portal de transparencia al publicar la información de oficio, hizo que las autoridades del Instituto de Acceso a la Información Pública (IAIP) otorgaran un nuevo reconocimiento a la Alcaldía Municipal del Distrito Central (AMDC) al ser evaluada con una nota de 100 por ciento.

Esto obedece al Informe de Verificación de Portales de Transparencia para Municipalidades correspondiente al primer semestre del año 2023, publicado por las autoridades del IAIP el pasado 28 de septiembre, con el cual suman a tres los reconocimientos de este tipo que recibe la comuna durante la gestión del alcalde Jorge Aldana.

La AMDC cumple con cada uno de los procesos de transparencia y rendición de cuentas que establece la Ley de Transparencia y Acceso a la Información Pública (LTAIP), pues así se demuestra que

los impuestos que pagan los contribuyentes son invertidos en obras para el desarrollo de la capital.

La premiación se realizó en la ciudad de Olanchito, Yoro, y, en representación del edil, el pergamino fue recibido por el regidor Aurelio Lagos y la Oficial de Información Pública de la municipalidad capitalina, Erika Lizeth Pagoaga.



# Promdeca se moderniza poniendo como prioridad a los usuarios y consumidores de carne de la capital

La Procesadora Metropolitana de Carnes (Promdeca) continúa con su tarea de brindar un servicio adecuado, con prontitud y eficiencia a los usuarios y consumidores de carne de la capital, por ser ellos la razón de ser de esta empresa descentralizada de la Alcaldía Municipal del Distrito Central (AMDC).

Ese objetivo se está logrando gracias a inversiones que se están haciendo para modernizar su obsoleto equipo y maquinaria de procesamiento con el que han trabajado por décadas, así como la habilitación de una sala de espera con las comodidades para ofrecer una grata estadía a las personas que llegan a destazar su ganado.

*“Estamos trabajando con la finalidad de, en primer lugar, dar el servicio adecuado al usuario, que es la razón de ser de la planta porque ellos son los que traen su ganado del interior del país, bajo esa premisa desde que llegamos, hace un año y medio, empezamos a trabajar en procura de darle la*

*importancia que realmente tienen cada uno de ellos”, afirmó Moisés Castillo, gerente de Promdeca.*

Es así como, en un esfuerzo conjunto entre la institución, la Federación Nacional de Agricultores y Ganaderos de Honduras (Fenagh) y la Cámara de Fomento Ganadero de Honduras (Cafogah), se construyó una amplia y moderna sala de espera amueblada y con una pantalla en la que los usuarios pueden ver todo el proceso de destace de sus animales.

Castillo detalló que también fueron adquiridas, por un valor de unos dos millones de lempiras, dos sierras para canales y una sierra más para cortes de esternón.

También se está en proceso de compra de una rampa hidráulica y se está ampliando el equipo de reparto con la compra de dos nuevas unidades de distribución.



“El objetivo es que desde este mes de diciembre tengamos remozado por lo menos la parte donde se hacen los cortes a los canales, que esa es una parte sensible de la planta, y de allí seguimos con la parte de subproductos”, a través de la compra de otro equipo “para no desperdiciar ni un solo día de

producción”, amplió.

En Promdeca a diario se destazan un promedio de 130 reses y 180 cerdos, cantidades que se incrementan en un 15 a 20% en temporadas altas como en diciembre para las fiestas de Navidad y Año Nuevo.

# Con campaña: **"Los cuetes no son juguetes"**, Alcaldía hace reflexión sobre el riesgo de la manipulación de la pólvora

Velar por la seguridad y el bienestar de la población del Distrito Central para que las fiestas navideñas se celebren sin accidentes que lamentar por el uso de la pólvora, es el fin supremo de la campaña "Los cuetes no son juguetes".

Esta iniciativa es promovida por las autoridades de la Alcaldía Municipal del Distrito Central (AMDC), con el apoyo de otras instituciones de prevención, para lograr cero niños

quemados por segundo año consecutivo en esta época, razón por la cual se redoblan esfuerzos y realizan fuertes operativos para decomisar este producto y que no vaya a parar a las manos de los menores, que son la población más expuesta a sufrir quemaduras que pueden dejar mutilaciones y hasta la pérdida de vidas.

Año con año se pone en vigencia la "Ordenanza municipal para la

prohibición, tenencia, uso, producción y comercio de cohetes y pólvora en el Distrito Central", que establece multas que van de 5,000 a 60,000 lempiras para los infractores; sin embargo, se trata de hacer conciencia en los padres de familia para que no compren estos artefactos para sus hijos.

"Vamos a ser implacables con

aquellas personas que quieran comercializar, vender y distribuir productos derivados de la pólvora, van a ser sancionados. Aquí es ilegal vender pólvora, tengan la seguridad que se les va aplicar todo el peso de la ley", advirtió el alcalde del Distrito Central, Jorge Aldana, al hacer el lanzamiento de la campaña.

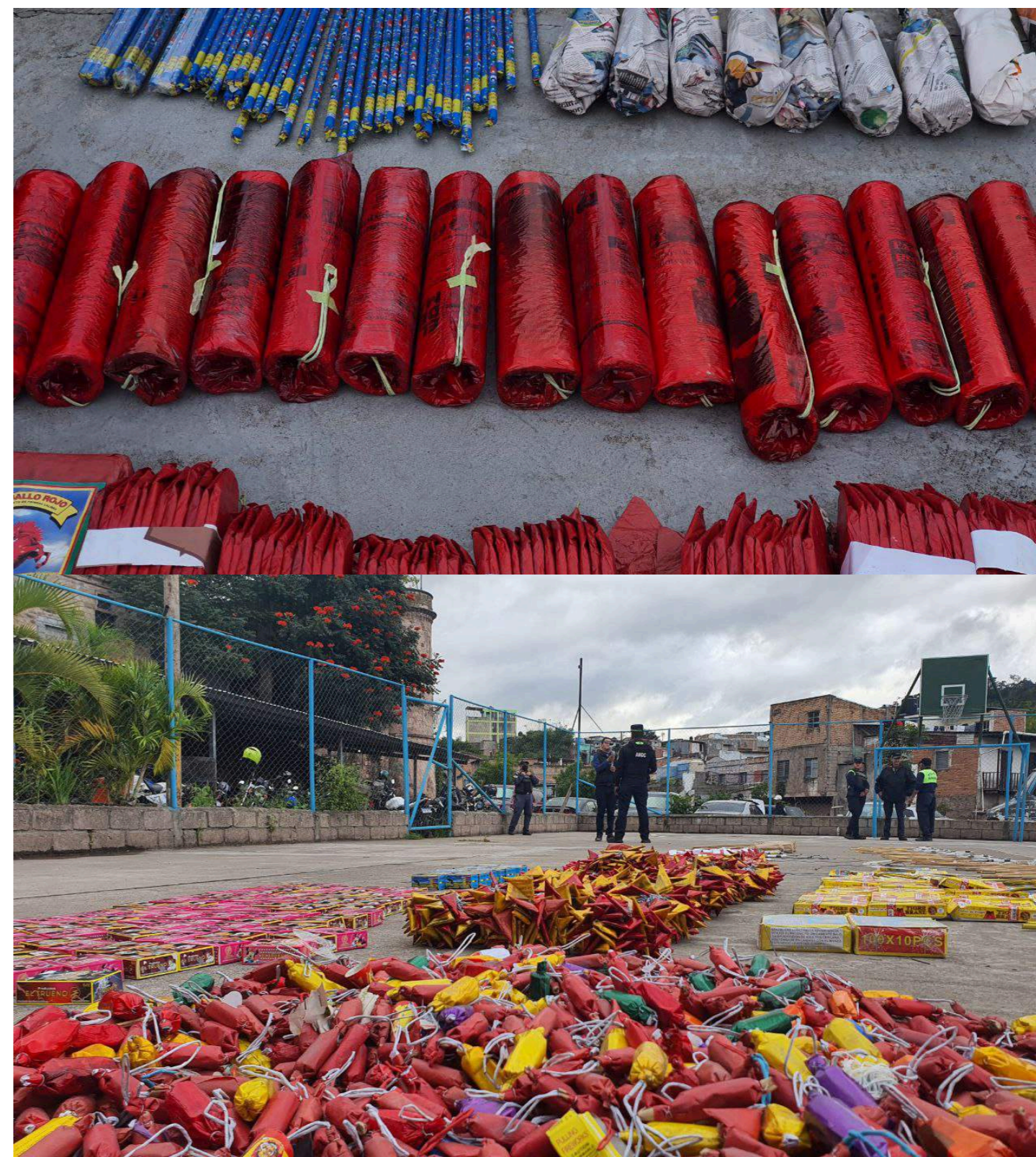

# Más de 300 puntos críticos se recuperan con

## **GUERRA** CONTRA LA BASURA!

Más de 1,110 toneladas de residuos se han logrado recolectar en los operativos de la campaña “Guerra contra la basura” que realiza el personal de la Alcaldía Municipal del Distrito Central (AMDC) con el apoyo del Ejército, donde se busca contrarrestar inundaciones, enfermedades y otro tipo de amenazas a consecuencia de las lluvias en la capital.

Desde el pasado mes de mayo que se realizó el lanzamiento oficial de estas jornadas de limpieza en la colonia Kennedy, se ha logrado intervenir decenas de barrios, colonias, aldeas, mercados y el centro histórico de la ciudad, así como las cuencas de las quebradas que representan mayor riesgo de inundación.

Alrededor de 300 personas de las microempresas de la Gerencia de Aseo, el Comité de Emergencia Municipal (Codem) y militares, entre otras dependencias, se suman a diario a los trabajos para mantener limpias las ciudades gemelas de Tegucigalpa y Comayagüela, también las aldeas, por lo que también se necesita la colaboración de la ciudadanía en el sentido de no depositar desechos en las vías públicas y lugares no autorizados.

De esta manera, se están interviniendo más de 300 puntos

críticos que se habían convertido en focos de contaminación, informó el subgerente del Codem, Carlos Bonilla, quien agregó que esas labores de limpieza contribuyeron de manera considerable a que no se registraron inundaciones en la temporada lluviosa en este año.

Las acciones para liberar de basura la capital continúan de manera permanente para lograr convertir la ciudad en una de las más limpias de Centroamérica, de acuerdo con las proyecciones del alcalde del Distrito Central, Jorge Aldana.

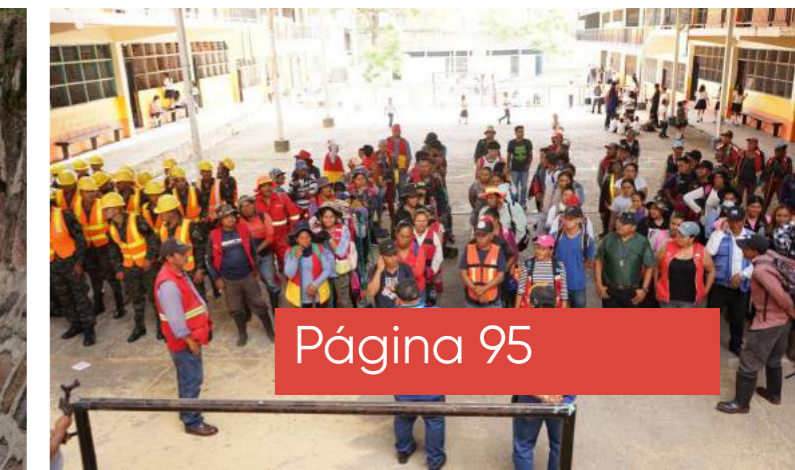



# La higiene y ornato

## llega a diferentes áreas verdes de la capital que han sido recuperadas por la **Alcaldía**

Decenas de espacios públicos que se venían utilizando como botaderos de basura y desperdicios de construcción, o que estaban en completo abandono en distintos puntos de la capital, han sido recuperados en mejora de la higiene y el ornato de la ciudad.

Desde el inicio de la administración del alcalde del Distrito Central, Jorge Aldana, los equipos de la Unidad de Gestión Ambiental (UGA) de la comuna, de manera constante se

dedican a rescatar las áreas verdes con trabajos de limpieza, siembra de árboles y la ejecución de algunas obras que les dan un nuevo aspecto.

“Estamos trabajando sobre 13 bulevares, 12 kilómetros del anillo periférico, 127 rotondas y 628 espacios públicos”, los cuales se dejan totalmente limpios de desechos y maleza, para retomar el área y, donde no hay vegetación, se siembran árboles producidos en los viveros municipales, declaró el



gerente de la UGA, Edwin Sánchez.

Detalló que se está recuperando la mediana del bulevar Fuerzas Armadas, donde se han plantado 2,227 ejemplares de varias especies, y más de 3,000 a lo largo del anillo periférico

Entre las zonas recuperadas están los retornos de la colonia 21 de Febrero, la vía rápida, salida a Valle de Ángeles, Lomas de Toncontín, Las Brisas, Suyapa, los puentes de El Carrizal, medianas del bulevar Kuwait y la mediana del anillo periférico, desde la salida al sur hasta la aldea Mateo.

También, los retornos de Villas del Sol,

el tramo desde el Banco Central de Honduras (BCH) hasta los puentes de la Corte Suprema de Justicia (CSJ), desde el área de ejercicios de Mateo hasta la represa Los Laureles, el cerrito La Felicidad en la colonia Kennedy, cerro El Berrinche, Miramontes, y Plaza Cuba.

Además, un área verde donde está el centro de compost, ubicado en el bulevar Fuerzas Armadas frente a la Universidad Pedagógica Nacional Francisco Morazán (UPNFM), el parque España, y un espacio de recreación en la colonia El Hogar, entre otros sectores de Tegucigalpa y Comayagüela.





# Más de 285 mil plantas se sembraron para reforestar el Distrito Central



Para contribuir a la mejora de las condiciones ambientales del Distrito Central, este año los equipos de la Unidad de Gestión Ambiental (UGA) sembraron 155 mil plantas en diferentes espacios del Distrito Central.

El año pasado se plantaron 130 mil árboles, por lo que en los dos años de gestión del gobierno local que dirige el alcalde Jorge Aldana se han reforestado más de 285 mil plantas para oxigenar la capital.

Así lo informó el gerente de la UGA, Edwin Sánchez, quien manifestó que se busca reverdecer el Distrito Central, donde por muchos años predominó el gris del cemento.

En tal sentido, las especies de árboles que se utilizarán son de reforestación, de altura, arbustos y decorativos, como los Napoleones, San Juan, Macuelizo, Llama del Bosque, Pino de Liquidámbar, Guanacaste, San Andrés, Aceituno, entre otras especies.

Las zonas donde se sembrarán los árboles están el Cerro El Berrinche, la montaña Triquilapa, Canta Gallo, en bulevares y espacios públicos de la capital.

Asimismo, la ciudadanía formó parte de las diversas jornadas de reforestación que se desarrollaron para cumplir la meta de reverdecer la capital.



# ¿Por qué es **importante** obtener el permiso de construcción de parte de la AMDC?

Si usted reside en la capital y tiene previsto realizar una obra de construcción, ya sea vivienda o negocio, debe abocarse a las oficinas de la Alcaldía Municipal del Distrito Central (AMDC).

La Gerencia de Control de la Construcción (GCC) es la encargada de emitir los permisos simplificados para edificar viviendas y permisos no simplificados para comercios, donde los capitalinos deben presentar la

documentación requerida para poder realizar la obra.

Es importante tramitar el permiso de construcción para evitar que la clave catastral de su terreno tenga una alerta en la Gerencia de Atención al Ciudadano (GAC), donde se le bloquea el permiso de operación.

También tendrá que pagar una multa, que tiene un valor del 200 por ciento del costo del permiso de

construcción y la cantidad que se paga de este permiso es del uno por ciento del precio total de la obra.

“Tenemos un equipo de campo en la Gerencia, que se encarga de revisar todos los tipos de obras para determinar si cumplen con las licencias y si está de acuerdo a los criterios del permiso que se le otorgó”, explicó Adolfo Lagos, titular de la GCC. Estas acciones son acompañadas por el Departamento

Municipal de Justicia y la Policía Municipal.

“Estamos haciendo de cuatro a seis operativos diarios en conjunto con las demás gerencias, a veces nos apoya la Gerencia de Aseo Municipal junto con las microempresas de limpieza porque se requiere hacer el levantamiento de materiales, herramientas y todo lo demás”, explicó Lagos.



## ¿Cómo tramitar una constancia de no poseer bienes en la AMDC?

Los ciudadanos interesados en realizar trámites legales para la adquisición de un inmueble, bajo el amparo de algún programa gubernamental u otras organizaciones de ayuda, deben presentar como uno de los requisitos la constancia de no poseer bienes, extendida por la Alcaldía Municipal del Distrito Central (AMDC).



Este documento ahora es entregado en media hora luego de realizar el trámite siguiendo unos sencillos pasos



El ciudadano debe tener acceso inmediato a internet, porque una vez realizada la gestión le enviarán cuatro correos: en el primero se notifica que el trámite ya inició, el segundo es para informar que está en proceso de revisión técnica, en el tercero se envía el aviso de pago, y el cuarto mensaje es para comunicar que ya se puede reclamar la constancia en la Gerencia de Catastro.

La solicitud es personal, y la constancia debe ser reclamada personalmente por su dueño con el Documento Nacional de Identificación (DNI), pero se permite que terceros realicen la gestión con una carta poder autenticada por un notario.

## Requisitos

- ✓ 1. Llenar la solicitud con sus datos personales como nombre, correo electrónico, DNI y número de celular.
- ✓ 2. No tener ningún bien inmueble registrado a su nombre en el Distrito Central.
- ✓ 3. Copia del DNI, o carnet de residente, pasaporte o visa vigente para hondureños que viven en el extranjero, o extranjeros residentes en Honduras.



## Hacia dónde vamos, 2024 año de cambio e inversión para la capital



# AMDC duplicará monto de inversión para obras de gran impacto en su presupuesto de 2024

Una fuerte inversión para ejecutar proyectos de desarrollo para el Distrito Central se aprobó por la Corporación Municipal, que lidera el alcalde capitalino Jorge Aldana.

Más de 5,000 millones de lempiras aprobó la Corporación Municipal del Distrito Central para realizar obras de gran impacto para el municipio, consignados en el presupuesto de 2024 que supera los 10,000 millones.

“Este año aprobamos 3,000 millones de lempiras, el siguiente año es el doble, 6,000 millones de lempiras en obras de gran impacto para la capital”, manifestó el alcalde Aldana.

Añadió que aprobar el presupuesto con anticipación permite poder comenzar a licitar los proyectos con

diligencia para que no se pierda tiempo el otro año, ya que estarán en procesos de adjudicación de las obras.

Entre los grandes proyectos que por ahora se pueden anunciar para el próximo año hay pasos a desnivel en diferentes puntos de la ciudad, puentes peatonales, obras de mitigación en sectores vulnerables, ciclovías, restauración de mercados y parques.

Asimismo, la recuperación del centro histórico, proyectos en barrios y colonias, reparación de la red vial y construcción de vías rápidas y calles nuevas para que sean una solución vial para liberar el congestionamiento vehicular, entre otros que se ejecutarán con fondos municipales.

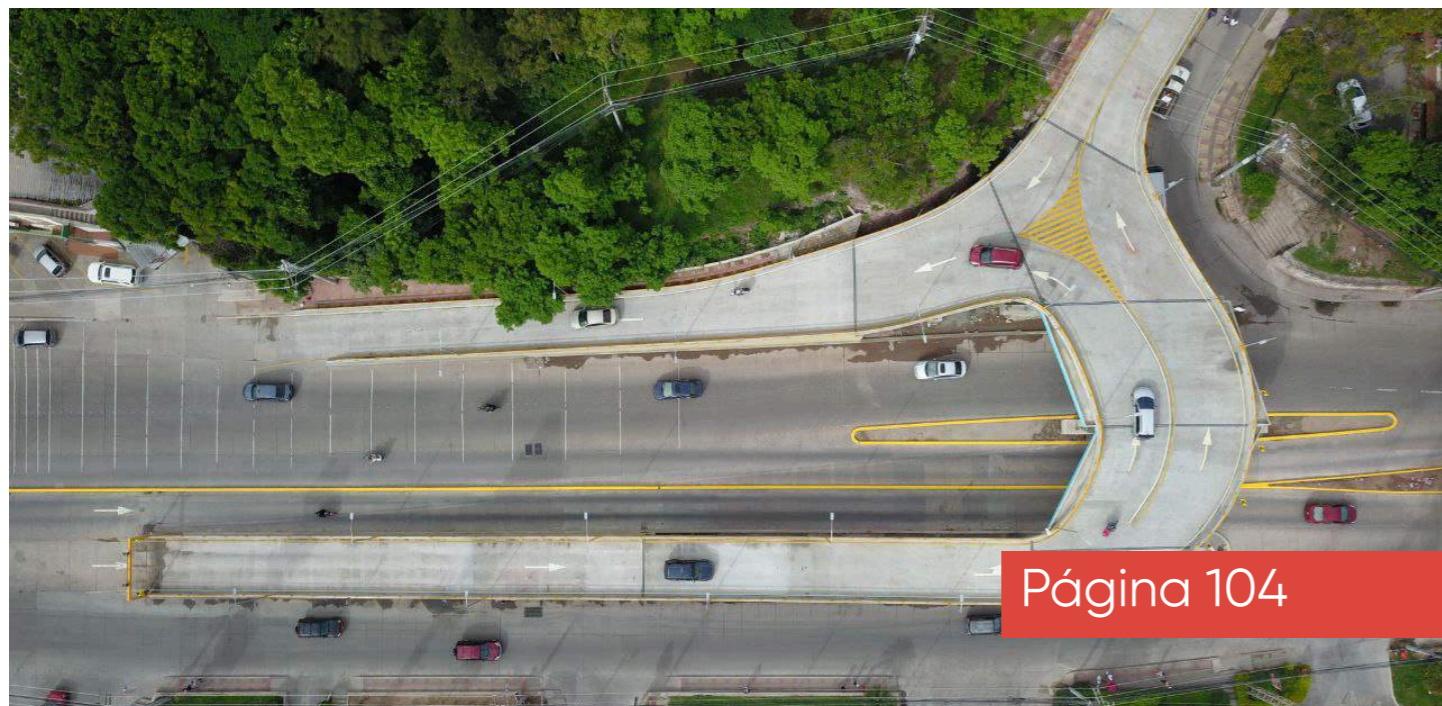

# Mercado San Isidro

## tendrá más de 600 puestos para dinamizar y revitalizar la economía en Comayagüela



El sueño de tener instalaciones adecuadas que les permitan desarrollar su actividad comercial en mejores condiciones está por cumplirse para los adjudicatarios del centenario mercado San Isidro de Comayagüela, quienes desde hace décadas han esperado el ansiado proyecto.

Las autoridades de la Alcaldía Municipal del Distrito Central (AMDC) ya iniciaron el proceso de licitación

para la construcción de un moderno edificio que albergará los puestos de venta de este centro de abastos ubicado entre la quinta y sexta avenida, en el centro histórico de la ciudad gemela.

Es por esta razón que la municipalidad capitalina, bajo la dirección del alcalde Jorge Aldana, determinó brindarles un espacio digno, con una estructura acorde con la iniciativa de revitalizar el centro

histórico de Comayagüela.

Las nuevas instalaciones constan de dos niveles donde se edificarán 617 locales comerciales y área de baños públicos con duchas, entre otras obras; además, un tercer nivel será acondicionado como cuarto eléctrico, explicó la Gerencia de Obras civiles de la comuna.

En el primer nivel habrá 317 puestos de venta y 300 en el segundo piso, cada puesto medirá en promedio dos por dos metros y estarán organizados por

módulos donde se venderán artículos de uso general, separados por pasillos de dos metros de ancho.

Cada nivel contará con dos módulos de baños públicos. En la parte exterior habrá una zona de carga y descarga para no interrumpir el tránsito vehicular por el sector, y su fachada estará de cara a la v avenida. Las instalaciones hidrosanitarias y eléctricas serán sustituidas por nuevas.



# Proyecto de mejoramiento y terminal de buses del mercado Perisur será realidad en 2024

El plan de intervención de los mercados municipales de la capital continúa con la ejecución de obras de mejoramiento del mercado Perisur y la habilitación de una terminal de buses en ese centro de abastos de Comayagüela.

Con la mejora de las instalaciones de

este establecimiento, al igual que del mercado San Isidro, se busca generar orden, incentivar el comercio y mejorar el entorno de las zonas aledañas, entre otros beneficios para los adjudicatarios y sus clientes.

Los comerciantes del Perisur tienen más de 20 años de estar esperando



que se les acondicione y habilite una terminal para las rutas que proceden del sur del país, lo cual se les hará realidad con la ejecución del proyecto llamado "Puesta en valor de mercado de abasto y terminal de transporte Perisur", que será financiado con fondos municipales.

La Gerencia de Obras Civiles de la comuna planteó que la iniciativa "consiste en una variedad de intervenciones que procuran habilitar la terminal de buses, mejorar la circulación vial, seguridad peatonal, obras complementarias y equipamiento urbano que promuevan mejores condiciones a los locatarios y usuarios del mercado".

A su vez, detalló que los trabajos consisten en el mejoramiento de la calle principal, habilitación del plantel

de estacionamiento para el transporte público de pasajeros, ampliación de la calle de acceso, construcción del cerco perimetral, señalización horizontal y vertical, y recuperación de áreas verdes.

Asimismo, edificación de obras de protección para los peatones, construcción de un punto y una estación de taxis, estacionamiento para visitantes a la terminal, gradas de acceso para el estacionamiento de las visitas y mejoramiento de los baños existentes.

Además, gradas para conectividad del estacionamiento de visitantes con el centro de comercio popular, oficina de la Policía Municipal y de la Gerencia de Orden Público, y la habilitación de baños públicos en el cubo de gradas.



## Así serán los dos albergues modelos que construirá la AMDC para casos de emergencia en la capital

La Alcaldía Municipal del Distrito Central (AMDC) tuvo la iniciativa de construir dos albergues modelos con apoyo financiero del Banco de Desarrollo de Alemania (KfW), para alojar a las familias que estén en condiciones de emergencia, especialmente en tiempos de lluvia.

Los refugios estarán ubicados en las colonias Las Brisas y Betania, en Comayagüela, donde serán acondicionadas las instalaciones de las escuelas Toribio Bustillo y Juan Guifarro López, atendiendo los

requerimientos mínimos establecidos por la Carta Humanitaria y las normas mínimas para la respuesta humanitaria, sin que las labores educativas se vean afectadas en estos centros de enseñanza.

Estos inmuebles serán dotados de las condiciones para atender a las personas que puedan resultar afectadas ante un evento adverso, al igual que para asistir también a los alumnos y la comunidad en general, ya que se acondicionarán los baños para uso infantil y se construirán



baños para el albergue, que serán para uso de los adultos, se mejorará la infraestructura sanitaria, de preparación de alimentos, almacenamiento y dotación de agua potable.

Según los reportes, las colonias Las Brisas y Betania son las que históricamente han tenido más necesidad de albergues en las emergencias, es por ello que los dos refugios modelo se harán en esas comunidades.

Los albergues también tendrán áreas techadas para alojamiento, impartir clases o realizar eventos; así como zonas de esparcimiento para el desarrollo de actividades lúdicas y de recreación, es decir que el proyecto vendrá a mejorar las instalaciones

físicas de cada escuela, lo mismo que su entorno.

A su vez, se acondicionarán los accesos peatonales, se proveerá de entradas a los cuerpos de socorro y a los equipos de asistencia humanitaria, y habrá rutas de evacuación en casos de emergencias; asimismo, se organizará a la comunidad con el propósito de garantizar el mantenimiento de las obras.

Las instalaciones ofrecerán servicios múltiples a la comunidad porque servirán como centro educativo, centro de eventos comunitarios y durante la atención de emergencias, como albergue dotado de las capacidades óptimas para este objetivo.

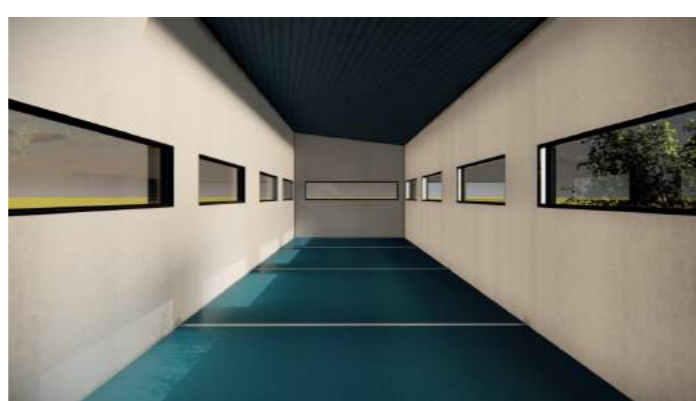

# Obras de mitigación en Los Jucos y colonia Miramesí se ejecutarán en 2024 para proteger la vida y los bienes de sus habitantes



Dos importantes obras de mitigación que vendrán a salvar vidas en sectores vulnerables de la capital se ejecutarán próximamente por las autoridades de la Alcaldía Municipal del Distrito Central (AMDC), con apoyo financiero del Banco de Desarrollo de Alemania (KfW).

Se trata de los proyectos para reducir el riesgo de inundaciones y deslizamientos de tierra en el sector Los Jucos del barrio Morazán y en la colonia Miramesí, cuyo diseño ya fue

licitado

En el sector de Los Jucos ha sido recurrente el problema de las inundaciones por el desbordamiento de la quebrada La Orejona y, con los trabajos programados, se espera reducir ese impacto negativo que generan las lluvias en la zona.

Las obras consisten en la edificación de una losa de canalización del cauce de la quebrada, demolición y reconstrucción del puente, muro de



mampostería, demolición y reconstrucción de una caja puente, limpieza de la vertiente y resane del pie de los muros existentes.

Asimismo, un dissipador de alcantarilla y jardinera, un canal de concreto, la construcción de la plaza La Orejona, una rampa vehicular para mantenimiento, un puente peatonal en el área recreativa, una plaza de acceso y un paso vehicular hacia el bulevar Morazán.

Entre tanto, en la colonia Miramesí se ha producido deslizamientos en la ladera adena al río Choluteca, que

ha dejado incomunicadas varias comunidades de sus alrededores, por lo que se ha diseñado obras de estabilización del talud y la construcción de un parque lineal o plaza recreativa que beneficiará tanto a los habitantes de ese lugar como de los sitios cercanos.

Las obras darán seguridad a los pobladores de esta colonia y las comunidades colindantes que, con los deslaves quedaban incomunicados, y, además, les permitirá disponer de un lugar para su recreación y su construcción comenzará en 2024.



## Proyecto de restauración del **parque La Leona comienza a ejecutarse próximo año**

El proyecto de restauración para darle una nueva vida al emblemático parque La Leona de la capital comienza a materializarse para que la ciudadanía pueda disponer de este insigne mirador que tiene la ciudad.

Dar un nuevo rostro a este legendario parque municipal es parte de un plan diseñado por las autoridades de la Alcaldía del Distrito Central, que tienen como objetivo revitalizar el

centro histórico de la capital, incluyendo parques y otros espacios públicos de incalculable atractivo y riqueza patrimonial.

Este es uno de los diversos proyectos que la administración del alcalde del Distrito Central, Jorge Aldana, impulsa para revitalizar y rescatar los espacios del casco histórico de la ciudad, para que la población vuelva a estos lugares que por décadas permanecieron en el abandono.



# AMDC construirá una vía rápida para unir El Chile con La Isla y revitalizar el centro de la capital

Las autoridades de la municipalidad del Distrito Central, bajo la dirección del alcalde Jorge Aldana, buscan por todos los medios aliviar el pesado tráfico vehicular que se registra en varios puntos de la capital.

Es por esta razón que recientemente anunciaron que ya tienen el diseño de un nuevo proyecto vial, en el que se invertirán alrededor de 500 millones de lempiras, que se convertirá en una vía rápida de comunicación entre el barrio El Chile y el sector de La Isla, en las inmediaciones de los mercados de Comayagüela.

La obra, que recorrerá el paseo Marco Aurelio Soto o calle paralela al río Choluteca y que pasa por el antiguo gimnasio Rubén Callejas Valentine, será construida al margen del afluente, similar a la que une el anillo periférico con el bulevar Kuwait, a la altura de la colonia San José de la Vega.

Esta infraestructura permitirá una conexión con las avenidas del centro histórico de la ciudad, sector al que ya no ingresaría el transporte público de pasajeros, informó Benjamín Bustamante, director de Ordenamiento Territorial de la comuna.

Explicó que el proyecto comenzará desde las cercanías del parque La Concordia con un enlace a desnivel desde antes del inicio del puente El Chile, para luego unirse con el paseo Marco Aurelio Soto, por lo que las estaciones de buses y taxis se enlazarán con los mercados.

Con esta construcción, las rutas urbanas ya no tendrán que entrar al centro de Tegucigalpa, pues el mercado Las Isla se habilitará como una gran terminal de transporte público para que todos los usuarios lleguen a tomar el bus o taxi a esta zona, con lo que se evitará hacer caos vial y colapsar las calles de la ciudad, precisó.

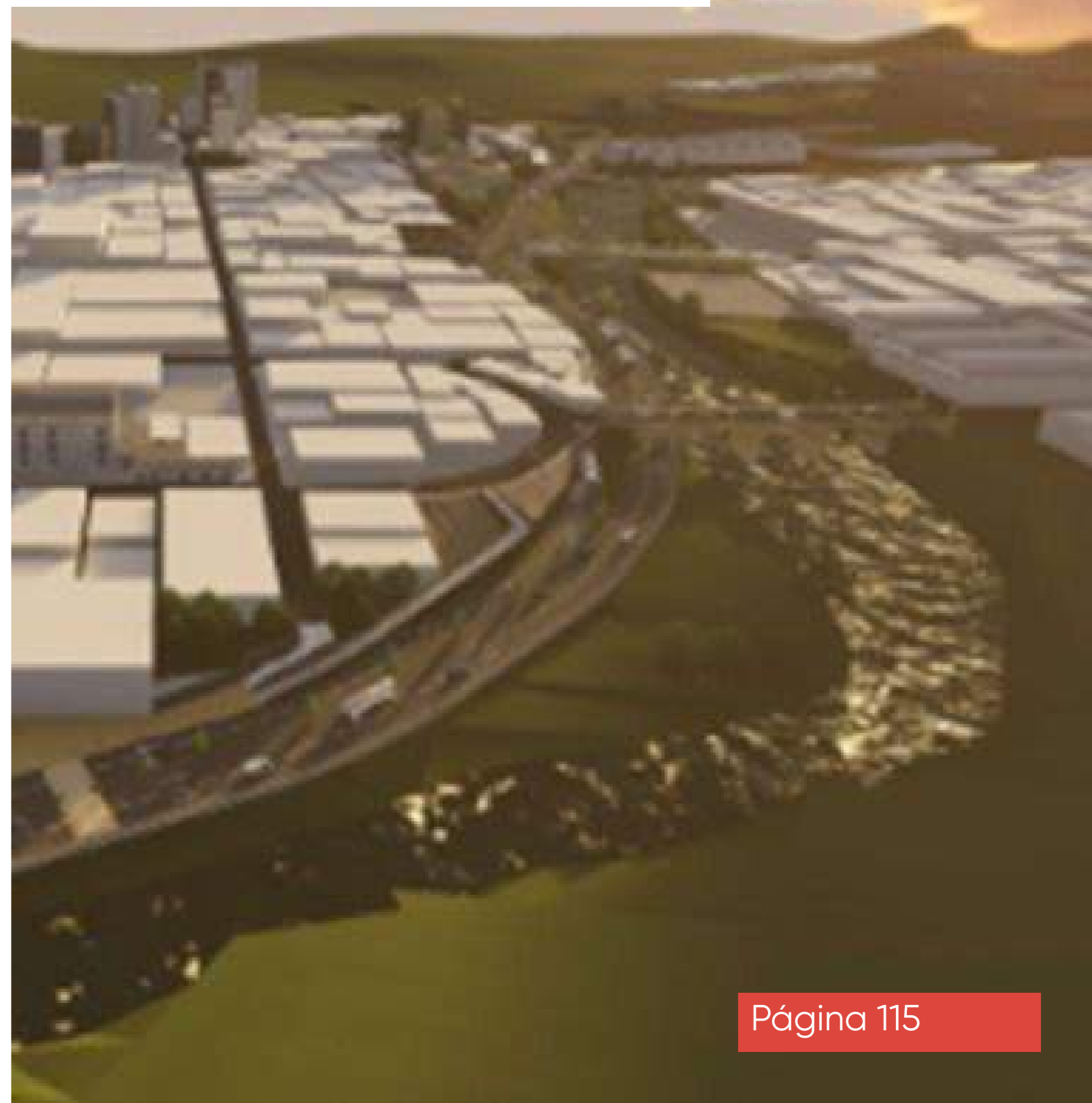

# Con programa Emprendedores de Buen Corazón

## decenas de capitalinos crearon su microempresa para el sustento de sus hogares

La administración municipal que dirige el alcalde Jorge Aldana se ha esmerado en preparar a muchos capitalinos para que puedan forjar un emprendimiento que les permita llevar el sustento diario a sus hogares, facilitándoles espacios para que puedan exponer sus productos.

Es por esa razón que, a través del programa Emprendedores de Buen

Corazón, a la fecha se ha capacitado a más de 50 personas, por medio de una alianza estratégica con la Cámara de Comercio e Industria de Tegucigalpa (CCIT), que se ha sumado a esta iniciativa orientada al progreso de las familias.

Esta alianza también se ha establecido con la Universidad Tecnológica de Honduras (UTH),



donde este personal ha cursado diplomados que incluyen una serie de ocho capacitaciones y el montaje de una Expoferia que se realizó en las instalaciones de ese prestigiado centro de estudios superiores.

El adiestramiento va acompañado de un aporte como capital semilla para que los emprendedores puedan montar un negocio y generar ingresos propios para cubrir sus necesidades.

Los beneficiarios han sido preparados en temas como atención al cliente, contabilidad para no contadores, fijación de costo y precio; empaque, envase y embalaje; creatividad e innovación, trabajo en equipo, inteligencia emocional, administración de las finanzas personales y del negocio, y etiqueta y protocolo para vendedores.



# Mejoras en el relleno sanitario municipal reducen contaminación ambiental y emanación de gases de efecto invernadero

Con el objetivo de llevar a cabo un manejo eficiente de los desechos y reducir la contaminación ambiental que estos generan en la zona del relleno sanitario municipal y sus alrededores, este espacio de depósito de basura ha sido sometido a varios procesos de mejora por parte de la presente gestión de la Alcaldía capitalina.

Mediante el empleo de técnicas de ingeniería, en este botadero que

opera desde 1978 en un terreno de 21 manzanas, en las inmediaciones de la carretera a Olancho, en primera instancia se realizó el proyecto de construcción de la celda tres para los residuos municipales. Además, se instaló una nueva báscula para el registro de pesos dentro del relleno y se ejecutaron trabajos de ampliación de las oficinas donde funciona este módulo

También se efectuaron obras de

construcción de una bodega de almacenamiento de los desechos hospitalarios peligrosos e instalación de un incinerador para este tipo de desperdicios que salen de los centros asistenciales de la capital, lo cual contribuye a que las aguas subterráneas no sean contaminadas.

Otro proyecto importante fue la creación de un vivero al interior del predio, que contribuye a generar la propia vegetación del lugar y así disminuir la erosión del suelo en las

áreas afectadas por la remoción de los residuos.

Al haber mejorado la celda de aprovechamiento, se ha reducido de manera sustancial la contaminación y las emanaciones de gases de efecto invernadero, por lo que el relleno ya dejó de ser el sitio que despedía olores nauseabundos, tanto dentro como a varios kilómetros alrededor del mismo.



## BOSQUE BERTA CACERES

# Diseño del proyecto Bosque Ecológico "Berta Cáceres" está listo para ser aprobado

A la espera de su aprobación se encuentra el diseño del proyecto Bosque Ecológico "Berta Cáceres", un espacio recreativo que será construido entre las colonias Hato de Enmedio, San Ignacio y El Trapiche de la capital, donde la ciudadanía tendrá a disposición una serie de obras que le permitirán disfrutar de la naturaleza.

Su construcción será en los márgenes de la quebrada Agua Salada, luego de haber sido socializado con los habitantes de la zona, pues la idea es recuperar ese espacio público para

convertirlo en un área de recreación y conservar los recursos naturales existentes en beneficio de la población y el medio ambiente.

Una vez aprobado su diseño, será someterlo al proceso de licitación por parte de la Alcaldía Municipal del Distrito Central (AMDC), para luego proceder a su adjudicación y ejecutarlo con financiamiento del Banco de Desarrollo de Alemania (KfW), bajo el programa "Adaptación Urbana al Cambio Climático en Centroamérica-Componente Honduras".

Para llevar a cabo el proyecto serán construidas varias obras de mitigación para el control de inundaciones por crecidas del afluente, ya que el mismo dividirá en dos el espacio recreativo, el cual, además, contará con rampas de acceso peatonal, rotondas, senderos de ciclovía y peatonales y un mirador de aves.

Además, tendrá área de lectura, un monumento a la familia y áreas de estar, entre otros atractivos para que los visitantes se sientan con plena comodidad, detalló la

Unidad Ejecutora de Programas y Proyectos (UEPP) de la comuna.

El terreno donde se construirá el Bosque Ecológico tiene una extensión de 33 manzanas, donde se estima que hay alrededor de 300 especies de plantas, algunas de ellas con más de 25 años de existencia, pero se planifica sembrar otra variedad de flora que hay en el territorio nacional, con el fin de exponer la naturaleza de varias regiones del país.



# PROYECTOS 2024



📍 Intersección del Blvr. Resistencia Popular y Bulevar Juan Pablo II.



📍 Salida a Valle de Ángeles



📍 Restauración del parque Herrera

# PROYECTOS 2024



📍 Barrio Morazán (sector Los Jucos)

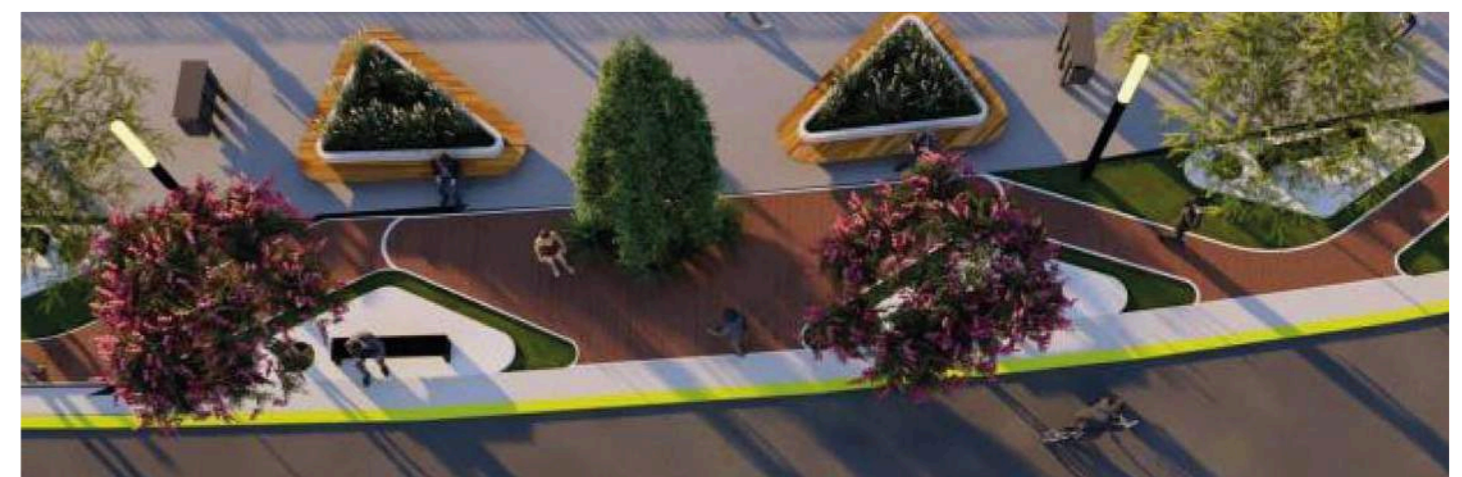

📍 Col. Miramesí.



📍 salida a Mateo.

# Tu Capital Viva

**Director:**

Jorge Aldana, Alcalde del Distrito Central

**Jefe de redacción:**

Silvia Pérez, gerente de Comunicación Institucional de la AMDC

**Producción:**

Kris Manzanares

**Equipo de redacción:**

Ricardo Sánchez- Coordinador de redacción

Pablo Zapata

Isaac Corea

Brayan Gutierrez

Joanny Palacios

Rodrigo Guardiola

**Equipo de fotografía**

Rogelio Ortega - Coordinador Audiovisuales AMDC

Luis Elvir

Carlos Bermudez

Angel Sevilla

Armando Rosales

Omar Zaldivar

Leonardo Gonzales

**Equipo de diseño:**

Edward Cáceres - Coordinador de Diseño AMDC

Gerlla Aragón

Angel Aguiriano